

MAANDBLAD

MAART 2013

VERSCIJNT NIET IN JULI EN AUGUSTUS



DE PLATE

V.U. Jean Pierre Falise, Hendrik Serruyslaan 78/19 - 8400 Oostende

De postkantoren van gisteren te Oostende

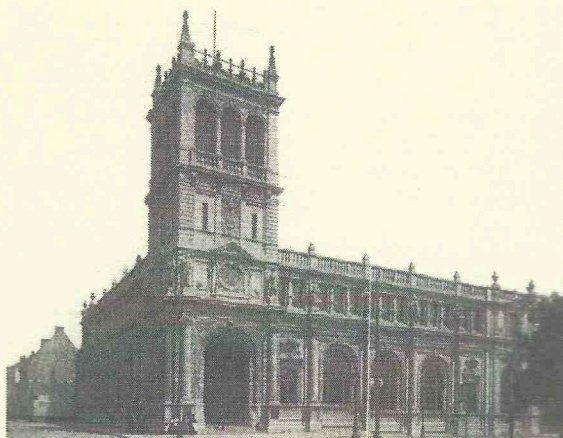

Foto's: Lucien Bundervoet

DE PLATE

TIJDSCHRIFT VAN DE KONINKLIJKE HEEM- EN GESCHIEDKUNDIGE KRING
"DE PLATE" (V.Z.W.) - OOSTENDE.

Prijs Cultuurraad Oostende 1996.

Vormings- en ontwikkelingsorganisatie en Permanente Vorming.

Aangesloten bij de CULTUURRAAD OOSTENDE en HEEMKUNDE WEST-VLAANDEREN.

Statuten gepubliceerd in de Bijlage tot het Belgisch Staatsblad d.d. 1-2 mei 1959, nr. 1931 en de Bijlage tot het Belgisch Staatsblad van 16 juni 2004.

Alle medewerkers zijn verantwoordelijk voor de door hen getekende bijdragen en weerspiegelen niet noodzakelijk de opinie van de Kring.

Tekstovername toegelaten na akkoord van auteur en mits vermelding van oorsprong.

Ingezonden stukken mogen nog NIET gepubliceerd zijn.

De auteurs worden er attent op gemaakt dat bij elke bijdrage een bronvermelding hoort.

JAARGANG 42

NUMMER 3

MAAND maart 2013

Prijs per los nummer: € 1,50

IN DIT NUMMER:

Blz. 56 **L. FRANÇOIS:** Alles van waarde is weerloos.

Blz. 61. **I. VAN HYFTE:** Twee journalistieke wereldreizigers op doortocht in Oostende: Johann Forster (1790) en Egon Kisch (1936).

Blz. 63 **F. GEVAERT:** De metamorfose van de haven van Oostende (deel 31).

Blz. 71: **M. CAPON (+):** Raversijde tafeltennisclub – 2^{de} deel.

Blz. 78: **N. HOSTYN:** Monumenten, beelden en gedenkplaten in Oostende.

ALLES VAN WAARDE IS WEERLOOS

Toespraak door Prof. Dr. Luc FRANÇOIS bij de presentatie van het derde, aanvullend deel van de Bibliografie van de Geschiedenis van Oostende(2007-2011), op zaterdag 9 februari 2013, in Bibliotheek Kris Lambert, Oostende.

De titel van deze toespraak klinkt voor velen onder u wellicht wat bevreemdend bij de presentatie van een Bibliografie. “Alles van waarde is weerloos” is een regel uit het gedicht ‘De zeer oude zingt’ van Lucebert, die daarmee ‘waarde’ als filosofisch begrip een duiding probeerde te geven in de samenleving en het menselijke functioneren. Ik wil u duidelijk maken dat geschiedenis zowel waarde heeft als weerloos is. Maar ik wil beginnen met beide voeten op de grond en u eerst van de nodige tekst en uitleg over ons concrete project te voorzien.

Met deze vierde aflevering van de bibliografie van de geschiedenis van Oostende hebben we de kaap van 8.000 titels bijna bereikt. Achtduizend titels die een plaats hebben gekregen in een thematisch en chronologisch overzicht. Achtduizend titels waarmee we het ‘gehele’ verleden van Oostende overspannen: boeken en tijdschriftartikelen die handelen over aspecten van de geschiedenis vanaf de prehistorie tot en met vandaag. Deze bibliografie is niet het enige middel om het verleden en de historiografische productie te ontsluiten. We beschikken al geruime tijd over een uitstekende archiefgids met betrekking tot het door vernietiging geplaagde bronnenbestand over de Oostendse geschiedenis. We beschikken ook over het Schaduwarchief van Oostende. Deze bibliografie sluit bij deze initiatieven aan. Een overzicht van gedrukte bronnen is even essentieel en even moeilijk te vinden en te raadplegen indien niet goed ontsloten. Oostende moet het nog zonder dit overzicht stellen.

Midden de jaren negentig van de vorige eeuw is in de schoot van ‘De Plate’ een werkgroep aan de opstelling van deze bibliografie begonnen. Op die manier hebben we een antwoord gegeven op de lang sluimerende vraag van Walter Debrock, Jan Dreesen, Omer Vilain en – onuitgesproken wellicht – van vele anderen. In de loop van die vijftien jaar is de werkgroep regelmatig bijeen geweest. Voor wat betreft het ‘moederexemplaar’ waren die bijeenkomsten heel regelmatig en zeer intensief. Er was immers niets voorhanden om van te vertrekken. Wat in de loop van de jaren, waar ook en door wie ook en in welke vorm ook was gepubliceerd, was her en der verspreid en daardoor weinig en zeker niet systematisch toegankelijk. Een tweede reden waarom dit een titanenwerk was, had te maken met de vaak ambachtelijke wijze waarop bibliotheken en bibliografieën hun collecties toen nog ontsloten. Het is onvoorstelbaar hoe snel en hoe diepgaand het boek- en bibliotheekwezen in twee decennia is veranderd. Waar we nu via ‘copy-paste’ snel vooruitgaan, was het toen nog overschrijven en overtypen geblazen. Maar ons intensief speurwerk op vele plaatsen en in vele collecties resulteerde in een omvangrijke publicatie in het jaar 2000: 5915 titels; 370 bladzijden, ontsloten door indices op auteurs, zaaknamen, plaatsnamen en persoonsnamen.

Heel snel realiseerden we ons dat we ook de meest recente publicaties onder de aandacht van de geïnteresseerde moesten brengen. Dit bracht ons bij een eerste aanvulling in het jaar 2002. Toen werd besloten tot een regelmatige uitgave om de vijf jaar: in 2007 verscheen het overzicht met de productie van 2002 tot 2006 en vandaag dus een nieuw deel met de productie van de jaren 2007 tot 2011. Deze bibliografie bestaat niet alleen uit vier gedrukte volumes. Ze is ook raadpleegbaar op de website van het Stadsarchief Oostende. Deze digitale ontsluiting verenigt de vier banden en opent onbeperkte, snelle en gerichte zoekmogelijkheden. Het is ook een mooi voorbeeld van samenwerking tussen twee organisaties: de heem- en geschiedkundige kring De Plate enerzijds en het Stadsarchief Oostende anderzijds.

Een buitenstaander denkt wellicht dat de opstelling van een bibliografie een saaie bezigheid is. Titels moeten worden verzameld, nagezien en vervolledigd. De titelbeschrijving moet bovendien uniform worden gemaakt. Toch is het werk van de bibliograaf een boeiende bezigheid. Je krijgt een totaal overzicht van wat er gaande is in het historisch wereldje en je ziet dat de verschuivende belangstellingsvelden in het ruime historisch onderzoek zich ook op het lokale vlak voltrekken. Tussen 2000 en vandaag hebben we bijgevolg de indeling van de bibliografie al wat moeten aanpassen. De ‘groene beweging’, de ‘internetbronnen’, de ‘islam’ – om maar een paar voorbeelden te noemen – zijn als onderdeel van diverse rubrieken van de geschiedenis van Oostende er bij gekomen. De grote lijnen van de bibliografie zijn uiteraard altijd dezelfde gebleven. Ik heb dankbaar gebruik kunnen en mogen maken van het voorbeeld van onze grote broer: de Bibliografie van de Geschiedenis van België, die meteen na de tweede wereldoorlog aan de Universiteit Gent werd opgericht door mijn ene leermeester Jan Dhondt en gedurende vijftig jaar, meer bepaald tot het einde van 2012, werd beheerd, geleid en uitgevoerd door Romain Van Eenoo, mijn andere leermeester.

De grote vraag die zich bij dit soort arbeid stelt, is echter de vraag naar de betekenis van die arbeid. Niet alleen het grote publiek, maar ook de geïnteresseerde lezer van historisch werk en de actieve publicist – zowel amateur als professioneel historicus – stellen zich, net als de bibliograaf zelf, de vraag naar de zin en het waarom van deze bezigheid. “Stellen zich de vraag” of “zouden zich de vraag moeten stellen”. Ik wil dit benaderen vanuit een dubbel perspectief: eerst het algemene, dan het specifieke perspectief.

Waarom is een bibliografie nuttig en noodzakelijk en is dus het opstellen van een bibliografie een zinvolle bezigheid? Het is logisch – en ik heb dit gedurende vele jaren mijn studenten in Gent voorgehouden – dat de kennis over het verleden niet alleen opgeslagen ligt in archieven, maar evenzeer in bibliotheken. We moeten immers voortbouwen op wat onze voorgangers hebben bijeengebracht aan gegevens, maar meer nog aan inzichten. Doen we dit niet, dan trappelen we ter plaatse en bewijzen we de geschiedenis zeker geen dienst. Elk zinvol historisch onderzoek vertrekt – zo hoop ik toch – vanuit een vraagstelling. Elke auteur moet zich afvragen wat hij met zijn of haar artikel of boek wil bereiken. “Zomaar” iets neerschrijven of “zomaar” iets vertellen, is niet de meest vruchtbare aanpak. Er is in het verleden zoveel gebeurd dat we het niet allemaal kunnen weten en – wat mij betreft – ook niet willen weten. Het komt er op aan om essentie van bijzaak te onderscheiden, om het zinvolle te behouden en het zinledige naar de vergeetput te verwijzen. We komen als historici of publicisten alleen maar verder in zinvolle kennis van en in voortschrijdend inzicht in het verleden, als we weten waar onze voorgangers waren gekomen, wat niet betekent dat we het altijd met hen eens moeten zijn. Bovendien is het nuttig om inzichten van anderen over andere onderwerpen te leren kennen om zo een zinvol betoog te kunnen ontwikkelen. Om deze redenen is het dus noodzakelijk om te weten wat er al is gepubliceerd en – vooral – om er kennis van te nemen vooraleer men zelf de hand aan de ploeg slaat en in de bronnen probeert een en ander op te rakelen. Zonder kennis van wat we al over het verleden weten, komen we nooit verder dan anekdotes of het vertellen over toevallige vondsten, die op hun best niet meer zijn dan leuke weetjes.

Wat ik hier in het algemeen zeg, geldt uiteraard ook voor lokale geschiedenis. Hoe zinvol onze arbeid als bibliograaf op zich ook is, “the proof of the pudding is in the eating”. Zowel de professionele als de amateurhistoricus over het Oostendse verleden hebben nu geen enkel excuus meer om zich te verbergen achter het cliché: “Het is zo moeilijk om over Oostende iets te vinden”. Wat er wel is, is via de archiefgids en de bibliografie ter beschikking gesteld. Zowel in grote en uitgebreide monografieën als in het kleinste artikel over een detailaspect van het Oostendse verleden, verwacht je dus als lezer een opgave van de doelstelling van de auteur: wat wil ik als lezer weten en waarom wil ik als vorser dat de lezer dit weet? Je verwacht als lezer ook een vermelding van de werkwijze van de auteur: hoe is de auteur dit alles te weten gekomen? Verwijzingen naar

bronnen en naar methode zijn dus noodzakelijk. Daar moet de Bibliografie van de Geschiedenis van Oostende dus zijn plaats krijgen. Het gaat immers niet alleen het schrijven en publiceren op zich, het gaat in de eerste plaats om kwaliteit.

We moeten eerlijk durven zijn: tussen de publicaties van vóór 2000 – het jaar van verschijnen van het eerste deel van de Bibliografie – en de publicaties van na 2000 – toen alvast één, twee of drie delen van de bibliografie ter beschikking waren – is er op het gebied van kwaliteit grosso modo geen verschil te merken. Let wel, dit fenomeen doet zich voor zowel in het professionele werk als in het werk van de amateur. Meer nog, de Bibliografie van de Geschiedenis van Oostende wordt de facto nooit vermeld als uitgangspunt van onderzoek. Dit is misschien een wat ontvullende vaststelling op een feestelijk moment als dit, maar het heeft geen zin deze conclusie te verdoezelen. Dit fenomeen ligt volgens mij niet aan een eventueel gebrek aan intrinsieke waarde van deze Bibliografie of in de bekendheid ervan, maar vooral in de werkwijze van de historici en de publicisten. Overtuigd zijn van het nut van het gebruik van een bibliografie als startpunt is niet het enige middel om tot hogere kwaliteit te komen, maar het is wel een belangrijk element in een ruimere keten van stappen naar beter.

Deze beschouwing brengt me bij de wat intrigerende titel van mijn uiteenzetting: “Alles van waarde is weerloos”. De term ‘geschiedenis’ heeft een dubbele betekenis. Enerzijds wordt ermee bedoeld: ‘wat in het verleden is gebeurd’ en anderzijds handelt ‘geschiedenis’ over het verzamelen, analyseren, beschrijven en presenteren van de kennis van het verleden. In beide betekenissen heeft geschiedenis waarde. Inzicht verkrijgen in het gedrag van de mens – als individu en als deel van een groep – heeft waarde. Het kan helpen verklaren hoe de mens zich in moeilijke en complexe situaties gedraagt. In die zin draagt geschiedenis bij tot het besef waar we vandaan komen en waar we nu staan. Dit geldt voor alle vormen van geschiedenis: politieke, economische, sociale en culturele geschiedenis. Dit geldt heel zeker voor lokale geschiedenis, die de ruggengraat is van elk historisch onderzoek. Geschiedenis draagt dus bij tot burgerzin en heeft dus onomstotelijk waarde.

Maar ook in haar tweede betekenis heeft geschiedenis waarde. In de opbouw en de overdracht van deze kennis en dit inzicht zit een grote vormende waarde. Geschiedenis houdt de lezer – en in ruimere betekenis de samenleving – een spiegel voor. De waarde van geschiedenis wordt aangetoond in de grote belangstelling die zij geniet in de media: dag- en weekbladen, gespecialiseerde tijdschriften, digitale media en boeken allerhande overspoelen de markt. Het is in Oostende zo, maar elders evenzeer. Het is zo op microniveau, maar ook op macroniveau. Het is zo bij amateurs, maar ook bij professionele historici.

‘Geschiedenis’ heeft niet alleen waarde; ‘geschiedenis’ is ook weerloos. Ze laat zich bestuderen op de meest uiteenlopende wijzen: kwaliteitsvol mogen we hopen; vaak middelmatig moeten we vaststellen. In brede trekken geborsteld voor een groot publiek of in kleine detailstudies die stapjes tot het inzicht bijbrengen. Bij gerenommeerde uitgevers of bij weinig of slecht gekende verdelers. Bij tijdschriften die kwaliteitseisen stellen en de ingezonden stukken laten nalezen door experts of bij tijdschriften die – meestal goed bedoeld en vaak uit noodzaak – alles opnemen wat hen wordt aangeboden. Geschiedenis wordt dus goed bedreven en slecht bedreven. Geschiedenis wordt vaak beoefend en soms verwaarloosd. Dit alles is met geschiedenis mogelijk. ‘Geschiedenis’ is immers – op het eerste niveau althans – gemakkelijk toegankelijk en laat allen met belangstelling toe haar te bedrijven. Emancipatorisch is dit een groot goed: het verhoogt bij velen het inzicht en de kennis. Het impliceert ook een groot risico: de slechte of middelmatige geschiedenis vindt ook verspreiding en lezers en wie onderscheidt het kaf van het koren?

Is dit alles te remediëren? Kunnen we de geschiedenis – en meer bepaald die van Oostende – op een kwalitatief hoger peil brengen? Kunnen we de kwaliteit verbeteren en toch een ruime schare beoefenaars en een nog ruimere schare lezers er kennis van laten nemen op een manier dat het hen

voldoening schenkt? Een pasklaar antwoord is niet eenvoudig te formuleren, maar een aantal vragen kunnen in elk geval het debat over waarde en weerloosheid aanscherpen.

Geschiedenis moet toegankelijk blijven. Een ruime verspreiding van de productie is dus aangewezen. Er wordt soms geklaagd over het gebrek aan belangstelling voor geschiedenis in en over Oostende. Ik deel dit pessimisme niet. Maar ik stel wel vast dat de aanpak erg verspreid en versnipperd is en dat werkt nooit kwaliteit bevorderend. Verregaande samenwerking tussen nu losstaande initiatieven is voor mij essentieel. Of op zijn minst mogen afspraken over taakverdeling geen utopie blijven. Ik zie dat zelfs de gerenommeerde Brugse en Gentse kringen de handen in elkaar hebben geslagen voor wat betreft de publicatie van hun monografieën. Hoe lang kan men in Oostende dan nog verder doen zonder over samenwerking te spreken? De vergrijzing doet zich ook hier voor, zowel bij auteurs als bij abonnees.

Geschiedenis moet toegankelijk blijven. Een voldoende dekkingsgraad is dus aangewezen en het hele verleden verdient dus te worden bestudeerd. Ik stel vast dat grote delen van het Oostendse verleden onbesproken blijven. De klassieke toppers in het Oostendse historische milieu zijn: het beleg van Oostende, de Oostendse Compagnie, de Koninklijke familie, het toerisme en de visserij. Volkomen terecht uiteraard. Maar waar blijven gedegen bijdragen over urbanisatie, over partijvorming en politieke geschiedenis, over de landbouw in de rurale gebieden die nu tot Oostende behoren, over het politieke bewustzijn in het Ancien Régime, over de levensstandaard in de zeventiende eeuw, over de verhouding tussen collaboratie en verzet in de periode van de Franse Republiek, het Napoleontische keizerrijk, de Nederlandse periode, over de middenstand en de vakbonden, over de vele aspecten van de geschiedenis van de diverse religies, filosofische en ideologische stromingen? De omschrijving van het onontgonnen gebied is lang en gevarieerd.

Geschiedenis moet toegankelijk blijven, ook voor de actieve beoefenaars. Maar zijn die altijd tevreden over de gepresterde arbeid en over de verspreiding ervan? Ik stel vast dat er haast geen artikels verschijnen op basis van masterthesissen die aan de Vlaamse universiteiten worden geproduceerd. Maar bieden de geëigende kanalen wel voldoening voor diegenen die lang aan een dergelijk werk hebben gewerkt? De klassieke kanalen zijn niet geschikt voor artikels van 20-30 bladzijden of meer. Wat we nu aan kanalen hebben, hebben door hun opzet en frequentie meer de aard van een nieuwsbrief en bieden alleen ruimte voor kortere artikels. Maar waar kunnen we terecht voor artikels, die te lang zijn voor de bestaande tijdschriften en die tekort zijn om als monografie te worden gepubliceerd?

Geschiedenis moet dus toegankelijk en moet boeiend blijven, zowel voor de producent als voor de consument. Dit kan alleen door beter te werk te gaan, door meer onderwerpen aan te snijden, door betere publicatiemogelijkheden aan te bieden, door meer samen te werken. Ik hoor u zuchten: dit is niet mogelijk en niet haalbaar. Maar het kan in andere steden wel! Ik verwijs naar de bijzonder vruchtbare aanpak van het huizenonderzoek in Brugge en Gent. Ik verwijs naar het verzamelwerk over Antwerpen onder de titel 'Biografie van een stad'. Door goede afspraken is dit hier en op onze schaal zeker doenbaar.

Er is dus nog veel werk aan de winkel. We moeten ook realistisch zijn en niet denken dat we morgen in een andere wereld wakker zullen worden. Maar er kunnen stapjes in de goede richting worden gezet. Als we goed voor ogen blijven houden dat geschiedenis in haar beide betekenissen haar waarde moet behouden, dan kunnen die stapjes bijdragen tot meer voldoening voor velen. Door mijn werkzaamheden in Gent ben ik een halve buitenstaander in dit gebeuren. Maar ik roep alle betrokkenen op om zich over dit alles te bezinnen: auteurs die met een of ander aspect van de Oostendse geschiedenis bezig zijn, kringen die zich erop beroepen het verleden van de stad onder de aandacht te brengen, financierende overheden die voor de levensnoodzakelijke steun zorgen, maar ook potentiële private sponsors voor wie een ruim lezerspubliek probleemloos bereikt kan

worden. Wanneer al dezen de handen in elkaar slaan, dan kunnen we bij de voorstelling van een van de volgende afleveringen van de Bibliografie van de Geschiedenis van Oostende niet alleen het vers van Lucebert citeren, maar ook dat van Henriëtte Roland Holst die schreef: 'de zachte krachten zullen zeker winnen in 't eind'.

FOTO OP HET TITELBLAD

HET TWEEDE SPOORWEGSTATION VAN OOSTENDE (Oostende-Stad).

Door het inleggen van de internationale treinen, die aansloten op de maalbootverbinding naar Groot-Brittannië, en de bloei als internationale badplaats met allure, werd Oostende een draaischijf van internationaal verkeer.

Reeds in 1871 verscheen een K.B. met betrekking tot het uitbreiden van het spoorwegstation. In 1873 werd de uitbreiding goedgekeurd door het Oostendse stadsbestuur.

Na tal van ontwerpen werd uiteindelijk het ontwerp van de Oostendse architect Felix Laureys aangenomen.

Het stationsemplacement werd uitgebreid in oostelijke en zuidelijke richting en het nieuw stationsgebouw, ontworpen als kopstation, zou gebouwd worden aan het Vander Sweeplein (nu Ernest Feysplein).

Het bestaand stationsgebouw, uit 1847, zal niet gesloopt doch geïncorporeerd worden in het nieuw gebouw. De ingang en uitgang van het station zou gelegen zijn op voornoemd plein.

De bouw werd in 1880 aangevat en op 30 juli 1882 werd het station plechtig ingehuldigd.

Na de volledige centralisatie, in 1946, van alle spoorwegverkeer in het station Oostende-Kaai, werd het station Oostende-Stad buiten dienst gesteld en in 1956 gesloopt. Op het terrein verscheen later het huidig grootwarenhuis Delhaize.

Twee journalistieke wereldreizigers op doortocht in Oostende: Johann FORSTER (1790) en Egon KISCH (1936)

door Ivan VAN HYFTE

Wat bezielde een Duitse Rijnlander, anno 1790, Oostende te bezoeken? Wat kwam hij als botanicus, natuurvorser, antropoloog en wereldreiziger hier bij ons zoeken? Was het als democraat en revolutionair, gehecht aan “de idealen van 1789” dat hij de Brabantse Omwenteling bij ons verder wilde ondersteunen?...

Johann Georg Adam FORSTER (1754-1794) was een heel bijzonder man. Hij gold als één van de prominentste geleerden van zijn tijd. Amper 17 was hij toen hij als biologisch tekenaar en assistent van zijn vader deelnam aan de tweede wereldreis van James COOK. Op 25 maart 1790 vertrok hij met Alexander VON HUMBOLDT (ook een wetenschappelijk wereldreiziger) voor een drie maand durende onderzoeksreis in West-Europa, onder meer naar het noorden van Frankrijk dat, zoals bekend, op dat moment in de ban van de revolutie was. Vier jaar later, 1794, publiceerde Forster in Berlijn zijn indrukken in een driedelig werk onder de titel “Ansichten von Niederrhein, von Brabant, Flandern, Holland, England und Frankreich, in April, Mai und Junius 1790” (1)

Van Duinkerke reist hij over Adinkerke en Veurne naar Nieuwpoort vanwaar hij met paard en kar doorreist naar Oostende.

**

Honderd zes en veertig jaren later (1936) komen Duitstalige schrijvers, op de vlucht voor Hitler, aan in Oostende dat een toevluchtsoord wordt voor de bannelingen. Mark SCHAEVERS heeft elk hun eigen Exil-verhaal met pittige details en anekdotes beschreven in “Oostende, de zomer van 1936” (2). Alleen zwaargewichten uit de Duitse literatuur van het interbellum; ook allen joods: Joseph ROTH, Hermann KESTEN, Stefan ZWEIG, Ernst TOLLER, Arthur KOESTLER en Egon Erwin KISCH (3)

Deze laatste, een Duits-Tjechische communist, was in 1934 als afgevaardigde van het Wereldcomité tegen Oorlog en Fascisme naar Australië afgereisd waar hij, zoals hij zelf beweert “... de sporen heeft nagegaan van een groot reporter uit de 18^{de} eeuw, Georg FORSTER...”

**

In het algemeen literair tijdschrift “Voetlicht” (4), aanvankelijk het orgaan van de Oostendse toneelkring “Hendrik Consciences Vrienden” haalt Egon KISCH Oostendse passages aan uit het hogervermeld 3-delig werk en becommentarieert ze in 3 bladzijden (5).

Bizar is wel dat we hier een Duits schrijver in het Nederlands aan het woord horen tussen ondermeer Johan DAISNE, Karel JONCKHEERE, Raymond BRULEZ, Richard MINNE, Fred GERMONPREZ en Ferdinand VERKNOCKE. Vermoedelijk zorgde Nico ROST, een Hollandse journalist en vriend van KISCH, voor de vertaling (6).

Leuk voor ons is dan weer als Oostende ten tonele verschijnt. Op zijn West-Vlaamse tocht ontmoet FORSTER voortdurend ezels. “... Op de markt van Oostende staan zij met honderden, alle beladen met de voortbrengselen der streek...”. Vooral de Engelse invloed valt hem op. Hij vindt Oostende een Engelse zeestad: “...Het derde of vierde huis is altijd door Engelsen bewoond, en niet alleen kooplieden en makelaars, maar tevens winkeliers en ambachtslui van deze natie hebben zich hier in grote getale nedergezet. Derhalve bemerkt men ook in de zeden en de levenswijze der hier

verblijvende inwoners een flagrante overeenkomst met deze der Britsche eilanden, zelfs voor wat het huisraad, toebereiding der spijsen en levensmiddelen betreft...”.

In zijn analyse heeft KISCH niets dan lof voor Jozef II (1741-1790): “... Wat een monarch voor den opgang van den handel doen kan (hij doelt uiteraard op het statuut van Vrijhaven), heeft Jozef II op edelmoedige wijze volbracht...”.

Over die haven heeft FORSTER dan weer een ander beeld dan wat KISCH noemt “... een monument van Jozef II’s werkzame tussenkomst voor de welvaart der Nederlanden...”. FORSTER vindt het een “Ersatz” voor de toenmalige gesloten Schelde. Over de “geule” kan hij weinig positiefs rapporteren. Als eind 18^{de}-eeuwse tijdsbeeld toch de moeite waard dit integraal over te nemen: “...Tussen twee dammen in ziet men de kleine, enge, onpraktische opening, die slechts bij bepaalde winden en bij vloed toegankelijk is. Daarom staat aan de ingang op de Batterij een hoge vlaggenstok die een vlag laat waaien zolang het hoog water is; bij halve ebbe laat men haar halfstok en zodra het water op zijn laagst staat, wordt zij gans ingetrokken. Dan liggen de schepen bijna droog in de haven. Wij telden in alles slechts 40 vaartuigen, alhoewel de haven er een vrij groter aantal opnemen kan (7). Eigenlijk is er slechts spraak van een diep uitgegraven kanaal met een duurzaam palenstelsel langs weerskanten, waardoor een stevig vlechtwerk van takken op veel rijen over elkaar voortloopt. Hierdoor wil men verhinderen dat ebbe en vloed de haven verzanden door het zand van de oevers mee te sleuren. Boven elk staketsel staan bakens opgericht en links aan de monding van de haven verheft zich een zuil (8), die met haar grote en kleine lantaarns (9), de zeevaarders tot herkenningsteken dient. In de haven monden verschillende dokken uit; bij al deze instellingen hoeft men alleen te kampen tegen de moeilijkheden van de ligging, de geringe diepte, het onvermijdelijk toeslibben en de veranderlijkheid van de zandbanken langs de kust...” Aldus een opmerkelijke FORSTER met KISCH’s woorden uit 1936.

**

We laten tot slot nog even KISCH zelf aan het woord in “Voetlicht”, p. 106: “...Dit werk is, evenals de auteur (Forster) geschrapt, verbannen en vergeten omdat hij zich had ingelaten met de Franse omwenteling en zo heeft het ons niet verwonderd dat niemand van onze Vlaamse vrienden die grootse beschrijving van Vlaanderen kende...”.

VERWIJZINGEN

- (1) In deel 2, pp 242-261 beschrijft hij Oostende
- (2) Mark SCHAEVERS, Oostende, de zomer van 1936, (Amsterdam-Antwerpen: Atlas 2001).
- (3) De eerste speurder naar al deze heimatloze emigranten aan onze Belgische kust was Oostendenaar John GHEERAERT. . “Als d’oude peperbusse vertelt” (1976) p. 39-45.
- (4) In het tijdschrift “De Plate” jrg. 12, nr. 12, december 1983 p. 267 beschrijft Emiel SMISSAERT dit weinig bekende, vooroorlogse Oostends tijdschrift (1930-1939) met zijn literaire, toneel- en filmkronieken.
- (5) “Voetlicht” 6^e jaargang, nr. 6 november 1936 p. 106-108.
- (6) John GHEERAERT, Bericht uit Bredene, (1987) p. 27 en 37.
- (7) De onstabiele situatie op politiek vlak zal hierbij zeker een rol gespeeld hebben. Keizer Leopold II, opvolger van zijn broer, de in 1790 overleden Jozef II, herstelde het Oostenrijkse gezag pas rond de jaarwende 1790-1791.
- (8) Bedoeld wordt de stenen vuurtoren, gebouwd in 1771 in Toscaanse stijl; zestond op een buitenbastion van de wallen, daar waar zich nu het Monument der Zeelieden bevindt.
- (9) Deze spiegellantaarns werkten aanvankelijk op olie; later werden de lenzen gebruikt van de Franse natuurkundige FRESNEL.

De Pakketbotenkaai: van “Batterie de la Débarcadère” tot “Cruisekaai”. (deel 13).

In 1979 werden door de Regie voor Maritiem Transport twee draagvleugelboten (hydrodynamically supported craft - “jetfoils”) besteld bij Boeing Aircraft Company, Division Boeing Marine Systems, Seattle, V.S.A. (zie: “draagvleugelboot”, De metamorfose v/d deel 8, De Plate, jg. 2006, btz. 2006-170 en fig. nr. 233 hierna).

Met de komst van de jetfoils deden luchtvaarttechnologie en luchthaventechnieken en -procedures hun intrede bij de R.M.T. Alhoewel de komst van de jetfoils van de R.M.T. voor Oostende helemaal geen primeur waren, van 29 februari 1980 tot 31 augustus 1980 legde P&O jetfoils in tussen Oostende en Londen (1), waren de bedrijfsomstandigheden nogal verschillend. Daar waar de jetfoils van P&O aanmeerden in beschut water achter een zeesluis (Vuurtorendok), was het bij de R.M.T. nogal anders. Aanmeren in open water van de havengeul, onderhevig aan getijden en zeegang (golfslag).

Het grootste probleem was (en is) het groot verschil tussen de minimum en de maximum tijstand ten opzichte van het kaainiveau. Bij minimum laagwater en bij opstuwning door N.O-wind kon het verschil oplopen tot meer dan 6 meter. Gelet dat het vrijboord (2) van de jetfoil ter plaatse van de in- en ontschepingsdeur slechts ongeveer 0,7 meter bedroeg, lag bij minimum laagwater het vrijboord 6,30 meter beneden kaainiveau ter plaatse van de terminal, (post 2 van de Pakketbotenkaai). Slechts bij de hoogste waterstand lag het vrijboord op niveau van de kaai.

Het was duidelijk dat de in- en ontscheping slechts kon gebeuren via een vlottende installatie waarvan het vrijboord overeenstemde met dat van de jetfoils.

Daar bij het ontwerp en bouw van de jetfoil door Boeing (trouwens van oorsprong een vliegtuigbouwer) uitsluitend luchtvaarttechnologie en -technieken gebruikt werden had dat als gevolg dat bij het ontwerp van de vlottende jetfoilterminal deze een uitgangspunt waren. Zo moest de terminal uitgerust worden met een servicestation voor de jetfoils, evenals ruimte, infrastructuur en uitrusting voor het continu “servicen” van de jetfoils, evenals het gescheduleerd preventief onderhoud, overeenkomstig de door Boeing opgestelde planningschedules en procedures, evenals het herstel van gebeurlijke averij of beschadigingen.

Het “servicen” omvatte o.m.:

- het reinigen en opschikken van de passagiersaccommodaties (2 dekken),
- het bunkeren (bevoorraden met brandstof), innemen van friswater, smeeroliën,
- ledigen van de tanks met “zwart water” (fecaliën - toiletten), “grijs water” (afkomstig van wasbekkens), verbruikte smeeroliën,
- het eventueel vullen van de druklucht van de “blow down druk cilinders” (3),
- nazicht van de voortstuwings- en draagvleugelsystemen.

Voor al deze moesten op de vlottende terminal ingebouwde tanks voorzien worden, uitgerust met de essentiële in- en ontschepingsvoorzieningen. (4). Het in- en ontscheping van passagiers vanaf de kaai tot op de vlottende terminal, en vice-versa, moest gebeuren via een gangway, bij alle waterstanden (getijden). Een normale gangway met aanneembare hellingsneigingen zou een gangway van meer dan 50 meter vergen, (10 %). Hiervoor was er geen voldoende kaai- of havengeulbreedte beschikbaar.

De oplossing lag bij het toepassen van vaste hellingen en scharnierende parten, (zie fig. nr.234) (5).

Ook in de infrastructuur aan de wal in het zeestation moesten uitvoerige aanpassingen en uitbreidingen uitgevoerd worden, om de luchthaventechnieken en -procedures in te voeren. Gedurende de periode 1979-1981 werden een check-in lokaal met check-in balie en bagageafname (6), en een jetfoilwachtzaal en "baggage-reclaim" met rolbandcarrousel gebouwd en ingericht. Het reisgoed werd geladen in een specifieke bagagecontainer en verscheept op het achterdek van de jetfoil. Hiertoe werd een torenkraan geplaatst op de kaai.

De vlottende terminal en walinstallaties werden ontworpen door de technische dienst van de R.M.T., met raadgevende assistentie van Boeing wat het "sevicestation" betreft. De staalconstructies, vloten en opbouw werden, om reden van capaciteitsgebrek, uitbesteed aan privé constructiebedrijven en door de werkplaatsen van de R.M.T. geassembleerd, afgewerkt en in bedrijf gesteld. De bouwwerken, afwerking en het uitrusten, met uitzondering van de bagagebehandeling, werden uitgevoerd door de diensten van de R.M.T.

De ganse installatie, vlottend en aan de wal, was afgewerkt en in bedrijf gesteld mid-mei 1981.

De eerste draagvleugelboot ofte jetfoil, gebouwd te Seattle (V.S.A.), werd aldaar op 12 februari 1981 te water gelaten. Het werd gedoopt als "Princesse Clémentine" (7).

Vanaf 31 mei 1981 werd het snelvervoer tussen Oostende en Dover ingelegd. De diensten gaven te Oostende en Dover onmiddellijke aansluiting met sneltreinen naar Londen en Brussel. De verbinding Oostende-Londen met inbegrip van alle grensoverschrijdende formaliteiten, duurde 3u30. De eigenlijke overtocht Oostende - Dover benam 100 minuten.

Op 27 juli 1981 kwam de tweede jetfoil, "Prinses Stéphanie" (7) in dienst.

In 1981 werden 134.238 passagiers vervoerd met de twee jetfoils, op een totaal van 2.400.300 verscheepte reizigers.

In 1981 bestond de vloot van de R.M.T. uit:

- 2 klassieke pakketboten, "Reine Astrid" (die in 1982/83 omgebouwd werd tot vlottende jetfoil-terminal Dover) en de "Prinses Paola" (de modernste pakketboot op het Kanaal),
- de "Koningin Fabiola", (omgebouwd tot pakketboot/carferry, bovenste voertuigdek omgevormd tot passagiersdek en rustsalon omgevormd tot "shop"),
- 2 klassieke carferries, "Roi Baudouin" en "Princesse Astrid" (beiden omgebouwd om meer vrachtwagens te kunnen inschepen),
- 5 multi-purpose schepen, "Prins Philippe" (III), "Prince Laurent", "Prinses Maria-Esmeralda", "Princesse Marie Christine" en "Prins Albert".

Om de vervoerscapaciteit aan vrachtwagens op te drijven werd in maart 1982 de Zweedse ferry "Stena Nautica" van Stena Line, Goteburg, in charter genomen. Het schip werd in februari 1983 door de R.M.T. aangekocht en omgedoopt tot "Reine Astrid".

Het schip had twee voertuigdekken geschikt voor vrachtwagens, uitgerust met hangardekken (car-decks/mezzanines). Het bovenste voertuigdek was slechts bereikbaar via een hekdeur, het onderste via hek- en boegdeur. Er was een voertuigenlift, geschikt voor vrachtwagens, die het onderste dek met het bovenste verbond. Te Dover beschikte men reeds over tweedeks carferrybruggen. Te Oostende was dat niet het geval. De beide dekken moesten geladen en gelost worden door de boegdeur, het bovenste via de voertuigenlift. Door de lange transittijd van de lift

duurde het enorm lang vooraleer het bovenste dek volledig gelost en geladen was. Een bedrijfseconomisch onhoudbare toestand. Een oplossing drong zich op.

Deze werd aangebracht door de eigen diensten: inbouw van een zijdeur, stuurboord, op het voorschip gedeelte van het bovenste voertuigdek en de bouw van een zijlaadplatform, instelbaar in de hoogte en lengte, waarbij men dan het bovenste, zoals het onderste dek, rechtstreeks kon in- en ontschepen.

Wegens plaatsbeperkingen op de kaai moest het zijlaadplatform parallel met de kaai gebouwd worden. Zijdeuren voor voertuigen waren niet innovatief in de "ferrywereld", doch slechts voor personenwagens en in hoofdzaak met in- en ontscheping haaks op de as van schip en kaai, (8). Te Oostende waren de omstandigheden zeer beperkend.

In het kader van de inspanningen van de R.M.T. om het bedrijfsrendement en -efficiëntie op te drijven en de vervoerscapaciteit te vergroten, werd geopteerd om de schepen die er voor geschikt waren, te "jumboizeren", (9). In casu: de PME, PMC en Prins Albert. Dit kon maar doorgaan wanneer men te Oostende beschikte over de noodzakelijke walinfrastructuur om het bijkomend bovenste voertuigdek rechtstreeks te laden en te lossen.

Het ontwerp van het zijlaadplatform, en de aanpassing van de schepen, was niet evident, gelet op de beperkte beschikbare ruimte op de kaai en de lay-out van de schepen. Hier in hoofdzaak de positie van de machineschacht op de voertuigdekken ten overstaan van de mogelijke inplanting van de zijlaaddeur op het schip.

Na heel wat tekenplankwerk (maken van bewegingspures), schaalmodel- en ware grootte simulaties (met vrachtvoertuigen op de kaai) werden de optimale vormen en afmetingen, binnen de beperkende parameters, bepaald. Tevens rekening houdend met de positie van de zijlaaddeuren, dat niet dezelfde kon zijn op alle schepen, de diepgang en vrijboord en de tijstanden.

De volledige studie en werktekeningen werd uitgevoerd door de technische diensten van de R.M.T. en met toezicht door een controlerend organisme.

Het laadplatform, instelbaar in de hoogte, werd opgehangen aan vier schroefdraadstangen, die opgehangen werden in vier hoekpijlers. Het platform werd door vier synchroon aangedreven schroefdraadmoffen, ingebouwd in de vier hoeken van het platform, versteld in de hoogte. Een in de lengte verstelbare opklapbare valreep (link-span) maakte de verbinding platform/schip. Een scharnierende verbindingsbrug en een vaste helling maakten de verbinding met de kaai.

De werken, met inbegrip van de aanpassing van de kaaimuur, werden door de diensten van de R.M.T. uitgevoerd, mits aanlevering van staalconstructies en mechanismen. De zijlaadinstallatie aan carferry-brug 1 was bedrijfsklaar in 1984. (Zie figuren nrs. 238, 239 en 240).

Door noodzaak door het in lijn brengen van de gejumboizeerde schepen, en een bijkomend gecharterd schip, werd in 1986/87 aan carferrybrug 3 een vergelijkbare zijlaadinstallatie gebouwd door de diensten van de R.M.T. (10), (zie fig. nr. 241). Om ruimte te scheppen voor deze installatie moest het tracé van de passagierskoker ingrijpend aangepast worden.

(wordt vervolgd)

VERWIJZINGEN

- (1) Zie “draagvleugelboot”, “De meta...”, deel 8, De Plate jg 2006, blz. 2006-170.
- (2) Vrijboord: de afstand tussen het wateroppervlak en het onderste doorlopend dek.
- (3) Het gevaar bestond dat de wateraanzuigfilters van de voortstuwingspompen blokkeerden door het opzuigen van allerhande afval, zoals plasticen zakken, deze werden dan vrijgemaakt door drukluchtstoten.
- (4) Zwart- en grijswater mogen zomaar niet overboord gepompt worden, niet op zee noch in de havens, overeenkomstig de reglementen en besluiten van de IMO (International Maritime Organisation), waarbij men deze moet aan boord bewaren vooraleer men ze aan wal kan overpompen voor verwerking overeenkomstig de milieunormen.
- (5) Principe in 2011 ook toegepast voor de bouw van de in- en ontschepingsvloten voor de succesrijke havenveren van Oostende en Nieuwpoort.
- (6) Net zoals op een goed gestructureerde luchthaven.
- (7) Namen van twee dochters van Leopold II.
- (8) We denken hierbij aan de treinferries die ingelegd werden tussen Dover en Boulogne (Golden Arrow).
- (9) “Jumboisering”: het vergroten van het schip door het schip langsscheeps door te snijden en een volledig dek toe voegen, werd in 1985/86 uitgevoerd op de PME, PMC en PAI.
- (10) Men moest o.m. over een tweede zijlaadinstallatie kunnen beschikken om in geval van averij aan één van de installaties met de andere de dienst te kunnen verzekeren.

Addendum: bij verwijzing 3) van deel 29 van “De meta.....”, De Plate, jg. 41, nr.11, nov. 2012, blz. 2012-214/215, bij de ombouw van de “Reine Astrid” en “Koningin Fabiola”, werden de vaste zitplaatsen in afgesloten en verwarmde ruimten, opgevoerd tot respectievelijk van 295 tot 934 en 517 tot 1158, (1976/1077 en 1977/1978)

Erratum: tekst bij foto nr. 188, deel 25, jg. 2011, blz. 2011-140: de instorting van een gedeelte van de kaai van de Pakketbotenkaai, post 3/4, gebeurde in 1936, niet in 1935.

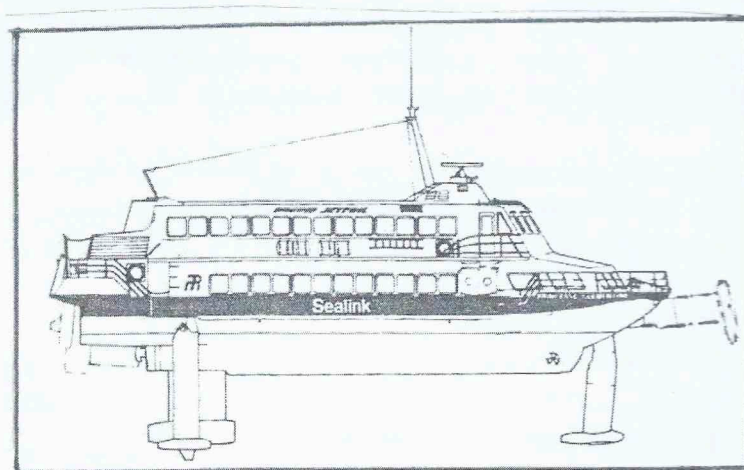

Fig. nr 233. Opstandzicht van de Boeing Jetfoil, 1:27,4 m; b: 8,45 m, 84,68 ton, 314 passagiers, snelheid 42 knoop.

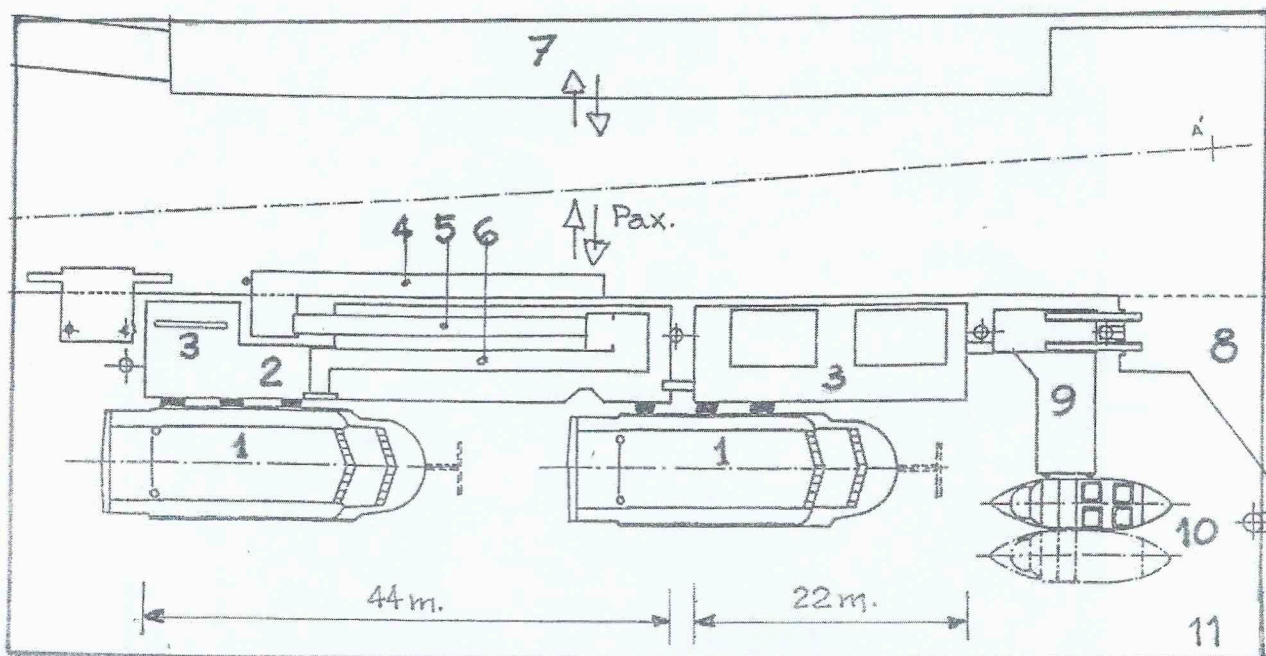

Fig. nr. 234. Haven Oostende, 1981. Pakketbotenkaai. Situering jetfoilterminal.
 Legende: 1 . jetfoils; 2. in- en omschepingsvlot; 3. servicestation; 4. vaste gagway op de kaai; 5. scharnierende gangway; 6. vaste helling; 7. terminal in het zeestation; 8. landhoofd carferrybrug 3; 9. onschepingsvlot vedette werkhuisen; 10. vedettes (veerboten).

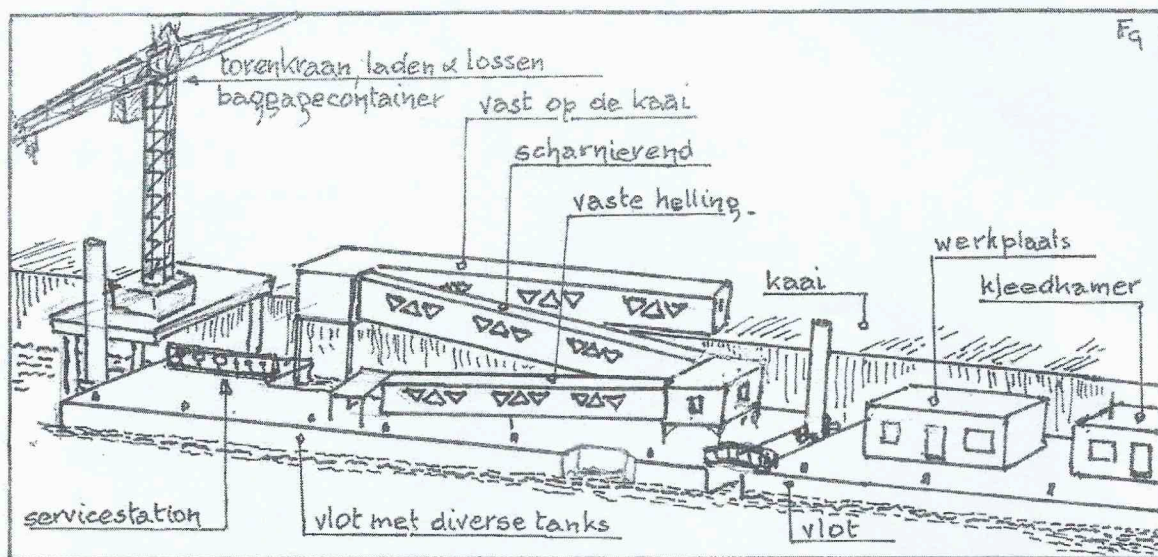

Fig. nr.235. Haven Oostende, 1981, Haven Oostende, Pakketbotenkaai. Isometrisch zicht op de vlottende jetfoilterminal



Fig. nr. 236. Haven Oostende, 1985. Pakketbotenkaai. zicht op de vlottende jetfoilterminal met de twee aangemeerde jetfoils. Bemerkt in de achtergrond de terminal in het zee-station.



Fig. nr. 237. Haven Oostende, 1985. Pakketbotenkaai. Totaal zicht op de jetfoilterminal. Bemerkt het werkhuis en kleedkamer op het “werkvlot” en de torenkraan waarmee de bagagecontainer wordt verhandeld. Aan post 4 een carferry

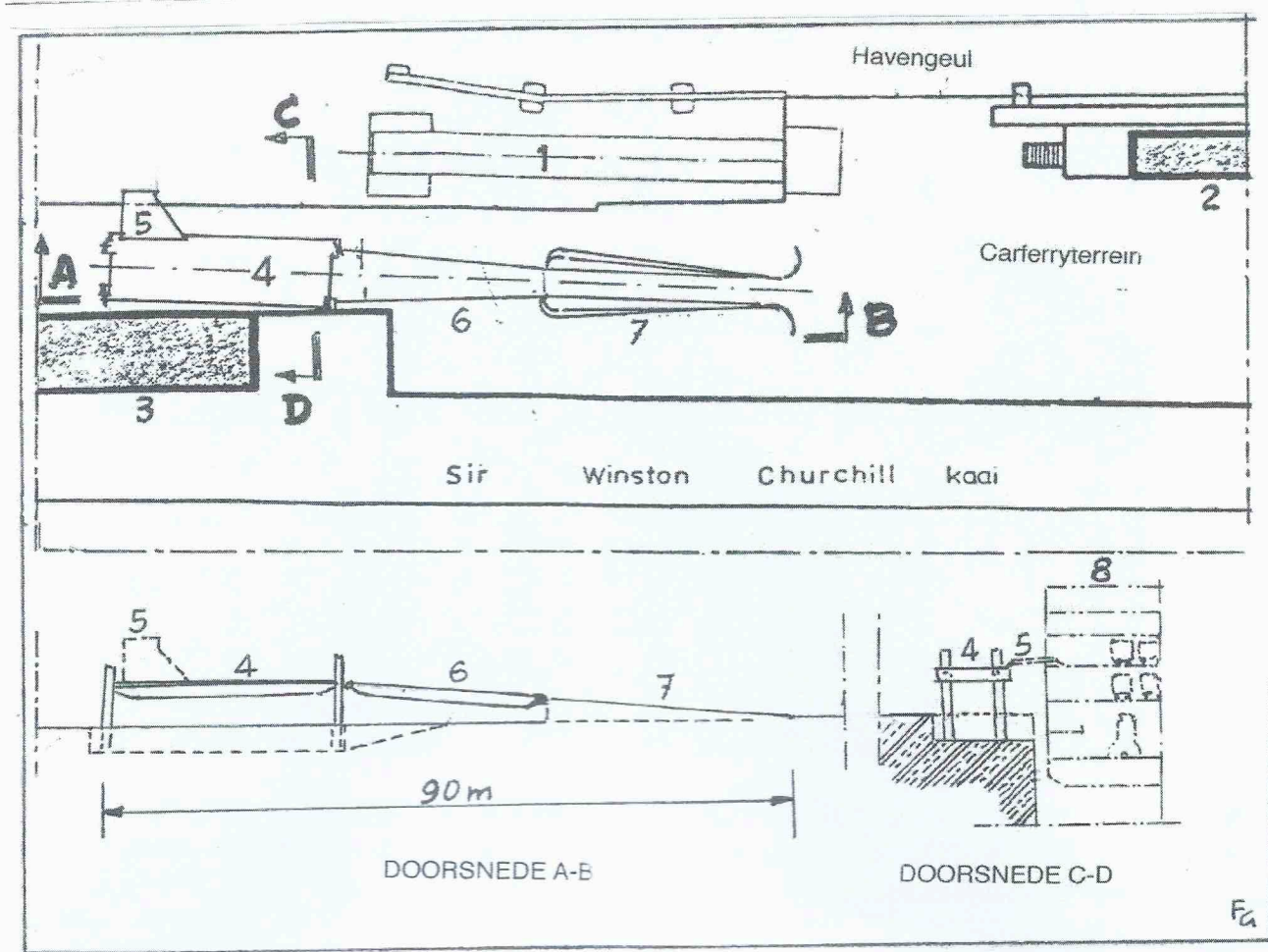

Fig. nr. 238. Haven Oostende, 1984. Pakketbotenkaai (Londen-Istanbulkaai). Situatieplan van de zijlaadinstallatie van carferrybrug 1.

Legende: 1. carferrybrug; 2. carferrygebouw; 3. Loodswezengebouw; 4. zijlaadplatform; 5. valreep (link-span) 6. verbindingsbrug; 7. vaste helling; 8. aangemeerd schip.

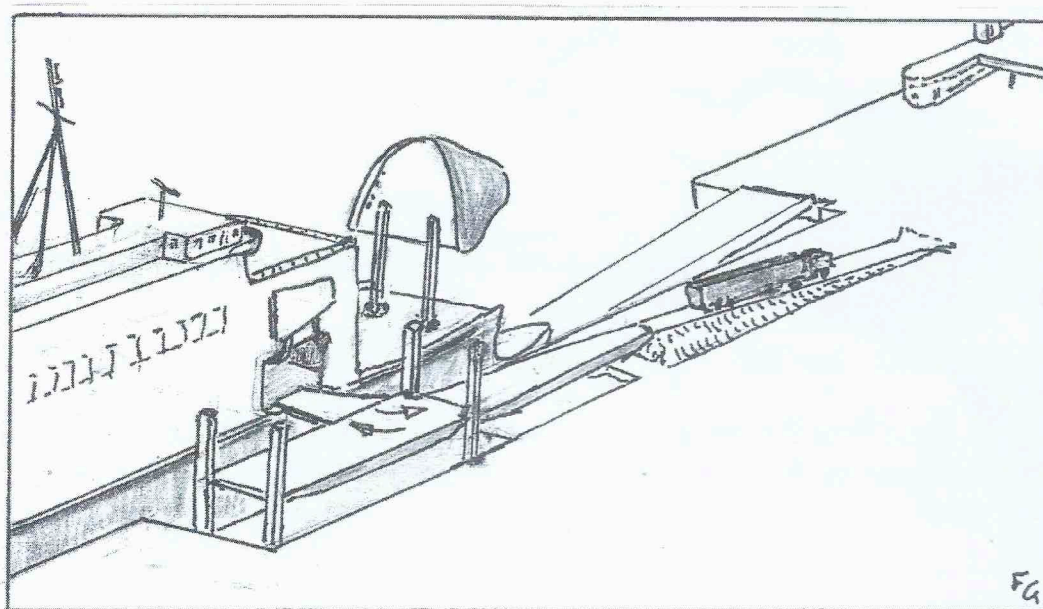

Fig. nr. 239. Haven Oostende, 1984 Isometrisch zicht en principiestekening van de zijlaadinstallatie van carferrybrug 1.

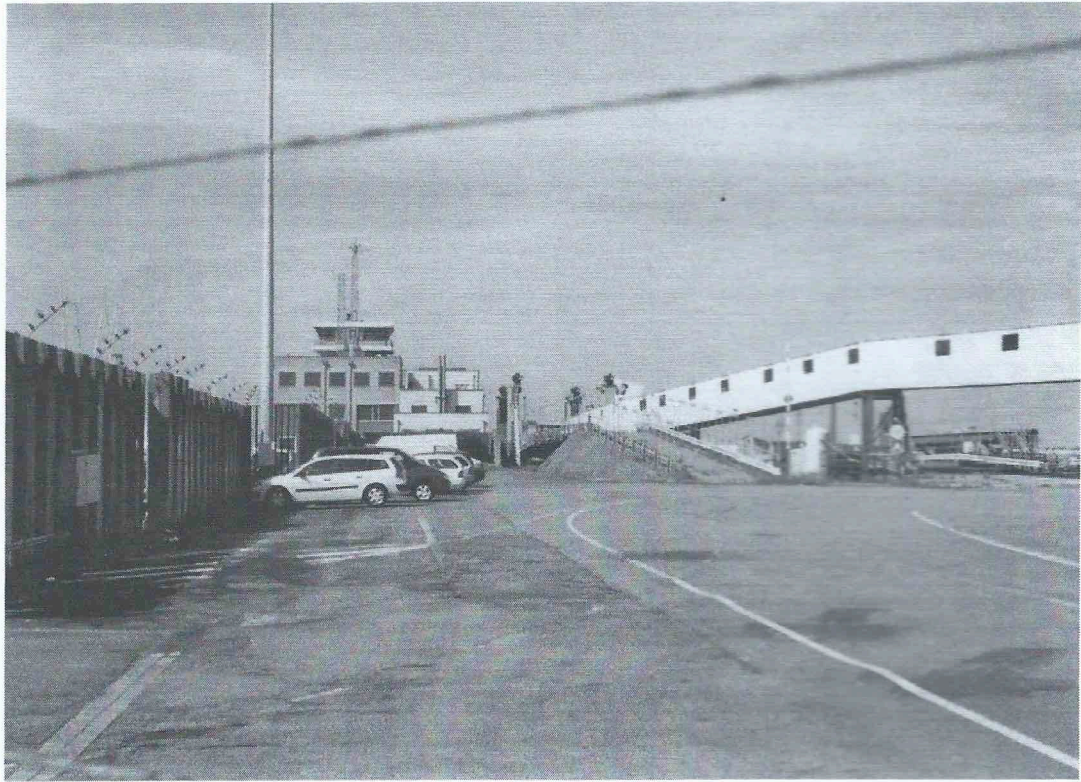

Fig. nr. 240. Haven Oostende, 2012. De zijlaadinstallatie aan carferrybrug 1. Rechts de carferrybrug met (in 't wit) de drukluchtketel voor de bediening van carferrybrug 1 . Bemerkt de passagierskoler gebouwd door Hoverspeed-Holyman.

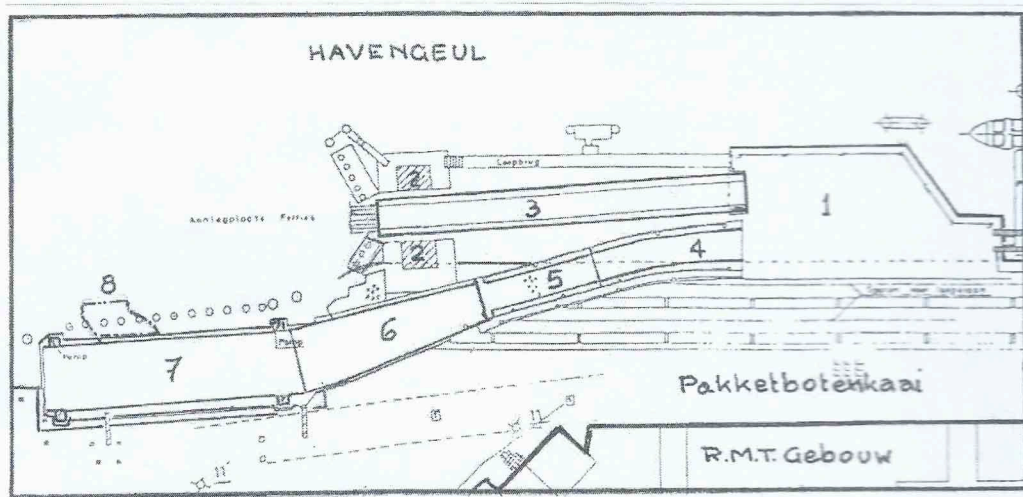

Fig. nr. 241. Haven Oostende, 1986. Pakketbotenkaai. Situering van de zijlaadinstallatie aan carferrybrug 3.

Legende: 1 . brughoofd carferrybrug 3; 2. portaal carferrybrug 3; 3. carferrybrug 3; 4. vaste helling; 5. vaste verbodingsbrug, 6. scharnierende brug vastgemaakt aan platform, 7. zijlaadplatform; 8. valreep (link-span).

RAVERSIJDE TAFELTENNIS CLUB – 2de DEEL

door **Michel CAPON (+)**

RAVERSIJDSE VROUWELIJKE OPGANG

Dagblad “Het Laatste Nieuws (van 18/10/1968) berichtte: “Laurette VANSTEENKISTE van Raversijde snelle opgang”.

“Wanneer men de scheidsrechtersbladen nagaat, dan kan gerust gezegd worden, dat Laurette VANSTEENKISTE, in een korte tijd een flinke opgang heeft gemaakt.

In de eerste wedstrijd tegen WATOU B werden de eerste spelers van deze club, ondanks het feit dat zij reeds een jaar ondervinding achter de rug hadden, verslagen. Ook bij de ontvanst van Helleboard Ieper C, bleef de 18-jarige ver boven de tegenstrevers. Haar vier wedstrijden won ze op meesterlijke wijze. Alleen DECORCK zou erin slagen haar een set te ontnemen.

Dat deze 18-jarige speelster over een uitstekende fysische conditie beschikt, ligt misschien wel in het feit dat zij een gekende volleybalspeelster is. Bracht zij het reeds ver in deze sporttak, dan kan gezegd worden, dat ook in de tafeltennissport een toekomst voor haar is weggelegd....

Er zijn wel een paar clubs die over vrouwelijke spelers beschikken doch die praktisch niet uitkomen in competitie. Buiten mevr. BERCKMANS, van DINO St.-Michiels, is Laurette VANSTEENKISTE de enige die regelmatig haar clubkleuren verdedigt. Het is begrijpelijk dat Laurette VANSTEENKISTE door het West-Vlaams bestuur gevolgd wordt.”

EERSTE DERBY WESTENDE-RAVERSIJDE

De eerste officiële interclub ontmoeting tussen TTC YMCA Westende A (1) en TTC Raversijde A greep plaats op vrijdag 18/10/1968 op het gebruikelijke 20.00 aanvangsuur. Voor YMCA was dit reeds hun derde jaar in de 3^e Provinciale reeks. Hun meerjaren ondervinding vertaalde zich in een logische 10-6 overwinning.

Bij Westende waren er 3 categorie D6 spelers. Raversijde bestond volledig uit N.C. spelers (niet geklasseerden):

Technische fiche:

overwinningen			overwinningen		
T.T.C. YMCA Westende A			T.T.C. Raversijde A		
VANEXEM Chris	D6	3	CAPON Michel	NC	4
COLLET Erwin	D6	3	T'JONCK Pierre	NC	0
DEVACHT Camiel	D6	2	DEVOLDER André	NC	1
VANDENBOHEDE Oswald	NC	2	VANSTEENKISTE Laurette	NC	1
		10			6

Sets: 25-14

LAURETTE VANSTEENKISTE METEEN WEST-VLAAMS KAMPIOENE

Op 12/1/1969 greep in Zwevegem de West-Vlaamse kampioenschappen plaats. T.T.C. Raversijde had de 18-jarige Laurette VANSTEENKISTE ingeschreven bij het dames-kampioenschap.

De Zeewacht van 18/1/1969 berichtte hierover:

“De jonge Laurette VANSTEENKISTE heeft haar snelle opgang in de tafeltennissport bevestigd. Juist 10 maanden geleden gestart bij Raversijde Tafeltennisclub als debutante, heeft zij zich opgewerkt, in nog geen jaar tijd, als de beste speelster bij de dames door te Zwevegem het provinciaal kampioenschap te winnen. Automatisch is zij door de Belgische Tafeltennisbond aangeduid voor het betwisten van de Nationale kampioenschapstitel te Brussel.

Benevens voornoemde individuele titel werd zij ook provinciaal kampioene, in dubbel gemengd, samen met Jean SLEGGERS van Oostende T.T.C.

De jonge club van Raversijde die een merkelijke snelle opgang kende, mag hierbij worden gelukgewenst.”

OOK VOETBAL

Naast tafeltennis speelden de leden van Raversijde Tafel Tennis Club ook voetbal. Het betrof hier uitsluitend vriendenwedstrijden

02/05/1968	Oostendse Handelskamer – Rav. T.T.C.	4-1
15/05/1968	Vrije Techn. School Oostende - Rav. T.T.C.	1-1
22/05/1968	YMCA Westende - Rav. T.T.C.	5-1
05/07/1968	F.C. Boterput - Rav. T.T.C.	2-1
11/11/1968	YMCA Westende - Rav. T.T.C.	4-1
		6-3

VERHOOGING KLASSEMENT

Bij besluit van 23/2/1969 verhoogde de Koninklijke Belgische Tafeltennisbond West-Vlaanderen het klassement van 4 Raversijdse spelers. Van de categorie N.C. (Niet geklasseerden) werden ze opgetrokken tot D6:

Michel CAPON - Laurette VANSTEENKISTE – André DEVOLDER – Roland TRATSAERT.
Bij de onderlinge dameswedstrijden werd Laurette VANSTEENKISTE in de categorie C2 ingedeeld. Bij het einde van de competitie werd ook Pierre T'JONCK in D6 gerangschikt.

COMMISSARIS WEST-VLAAMSE TAFELTENNISBOND

Uit het proces-verbaal van de algemene provinciale vergadering 10/5/1969 te Roeselare:

“De voorzitter opent de vergadering voor 35 op 40 aangesloten clubs: André HOUFFLEYN Kuurne en Michel CAPON, Raversijde worden aangesteld als commissaris van de verrekeningen en zullen belast worden met het kastoezicht op het einde van het seizoen.”

KANDIDAAT INRICHTING BELGISCH KAMPIOENSCHAP DAMES C.

Begin januari 1969 had Laurette VANSTEENKISTE het West-Vlaams provinciaal kampioenschap dames C gewonnen. Het bestuur van Raversijde T.T.C. nam dan ook het besluit om zich kandidaat te stellen voor de inrichting van het Belgisch kampioenschap dames C te Raversijde.

Bij schrijven d.d. 15/9/1969 werd aan de provinciale secretaris Marcel MAHIEU een aanvraag dienaangaande ingediend: "Aangezien we thans voor dit speeljaar over een lokaal beschikken met 4 speeltafels stellen wij onze kandidatuur voor het inrichten van het kampioenschap van België Dames C. Het betreft hier de zaal home Jean-Pierre. De gemeentelijke zaal is nog niet opgericht."

De provincialesecretaris antwoordde op 19/9/1969 als volgt:

"...Wat betreft het kampioenschap van België dames C, hangt dit niet af van het provinciaal bestuur. Dit is alleenlijk toe te kennen door het nationaal sportcomité.... Het provinciaal bestuur wil wel in de naaste toekomst zorgen voor een wedstrijd in uw zaal".

PROVINCIAAL VERSLAG OVER DE WERKING 1969/1970

Notities uit het West-Vlaams provinciaal verslag over de werking 1969/1970:

- In het seizoen 1969/1970 waren 595 spelers aangesloten. Deze waren als volgt verdeeld:
 - 449 seniors
 - 72 juniors
 - 56 kadetten
 - 18 miniemen
- 38 clubs waren aangesloten die gezamenlijk 79 ploegen inschreven waarvan:
 - 3 in 2^e nationale
 - 5 in 3^e nationale
 - 12 in 1^e provinciale
 - 20 in 2^e provinciale
 - 39 in 3^e provinciale
- Regelmatigheids criterium:
Overwinnaars:
 - Walter DUJARDIN (B.O.), Gistel
 - Laurette VANSTEENKISTE (Heren D6, Dames C2), Raversijde.

CHAUFFEURS

Alle verplaatsingen gebeurden met autovervoer. Niet onbelangrijk, want in deze periode was het autobezit nog beperkt.

Wie waren deze vrijwillige chauffeurs?

- competitiejaar 1968/1969:
 - Michel CAPON
 - Gilbert KINDT
 - Gerard CASTELEYN
 - J. DE JONGHE (erevoorzitter)
- competitiejaar 1969/1970:
 - Pierre T'JONCK
 - Michel CAPON
 - Gilbert KINDT
 - Henri BEIRENS.

Belgische Tafeltennis Bond – West-Vlaanderen.
Interclubkampioenschap 1968 – 69

3° Provinciale B.	Eindrangschikking						
1. WATOU B	18	16	2	0	219	69	32
2. WESTENDE A	18	16	2	0	219	69	32
3. RAVERSIJDE A	18	14	4	0	185	103	28
4. SASKATJES IEPEER B	18	11	6	1	148	140	23
5. HELLEBAARD IEPEER B	18	9	8	1	146	152	19
6. WESTENDE B	18	7	11	0	111	177	14
7. VEURNE A	18	6	11	1	132	156	13
8. HELLEBAARD IEPEER C.	18	4	13	1	123	165	9
9. RAVERSIJDE B	18	4	14	0	97	191	8
10. VEURNE B	18	0	18	0	62	226	0

ZAALPROBLEMEN

Het grote probleem van de vereniging was om te kunnen beschikken over een ruime plaats om pingpongtafels op te stellen. Bij een eerste ontmoeting met het Middelkerkse schepencollege werd beloofd dat er in de onmiddellijke toekomst een polyvalente zaal in Raversijde zou worden neergezet.

1967 + 1968 In afwachting hadden de bestuursleden de eetzaal van de Home Central in de Westlaan op de kop kunnen tikken. Het probleem met de home was dat er in de vakantieperioden de zaal moest ontruimd worden voor de logés. Menigmaal werd er in de loop van het jaar verhuisd. Er werd op 4 tafels gespeeld. De club telde toen 65 actieve leden, waarvan het grootste deel jeugd.

september 1968 Doch er verschenen onweerswolken aan de Raversijdse kust. Einde vakantieperiode 1968 was de toestand onvast. De zaak stond op overlating waardoor de onzekere beschikbaarheid van de zaal opdook. Onmiddellijk werd contact gezocht met de familie VANDERLINDEN, uitbaters van het hotel MIDLAND gelegen op de Zeedijk 19 te Raversijde.

Het was de bedoeling van het bestuur geweest om met 3 ploegen (12 spelers) te starten in de officiële Belgische competitie. Waardoor er om de 14 dagen 2 ploegen thuis zouden aantreden, hetzij met 4 tafels. Aangezien er maar plaats was voor 2 tafels werd deze gedachte opgeborgen. Jonge, niet consumerende jeugd was niet meer zo welkom in de hoteluitbating, wat te begrijpen was uit het oogpunt van de exploitanten. Het ledenaantal kwam op 41 te liggen.

Het eerste West-Vlaamse interclubcompetitiejaar 1968/1969 van Raversijde T.T.C. kon aldaar op 2 tafels beslecht worden. Helaas, na het zomerseizoen 1969 besloot de familie VANDERLINDEN, gezien de onrentabiliteit, het hotel in de wintermaanden te sluiten.

september 1969 Er moest opnieuw uitgekeken worden naar een andere speelplaats om de competitie in september te kunnen aanvatten. Nieuwe uitbater Roger VANDERWEE stelde zijn zaal Home JEAN-PIERRE (voorheen Home Central), mits een huurprijs (6.000 Belg. Fr.), ter beschikking van de tafeltennisclub. De vereniging keerde daarmee terug naar de zaal van bij hun ontstaan. Er werd terug op 4 tafels gespeeld. Het actieve ledenaantal bleef stabiel, namelijk 41 spelers.

Het tweede competitiejaar kon aldus in september 1969 worden verder gezet. Aldaar liep het ook niet van een leien dakje. In de Paas-, Pinkster- en zomerperiode werd de zaal ingenomen door

kindervakantiegangers, waardoor de ping-pong zaal in voornoemde perioden onbeschikbaar was voor de club. Het werd al bij al een moeilijk op te lossen zaak.

GEPREFABRICEERDE ZAAL IN RAVERSIJDE ?

Einde mei 1969 werden de voorzitter François FALIN, vergezeld van secretaris Michel CAPON, andermaal bij de burgemeester van Middelkerke (waar in die tijd Raversijde deel van uitmaakte) ten gemeentehuize ontvangen ter bespreking van het feit dat er geen zaal voorhanden was in de wijk Raversijde.

In het gesprek deed burgemeester TITECA opnieuw een voorstel tot het oprichten van een geprefabriceerde zaal in Raversijde op de gronden van de gemeente. Volgens zijn verklaring waren die gronden aangekocht tot het bouwen van een nieuwe school. De oude school zou in het vliegveld geïncorporeerd worden en niet meer voor onderwijs bruikbaar zijn. Deze nieuwe school zou gebouwd worden door het bisdom Brugge. In dit geval zou de gemeente ernaast een polyvalente zaal optrekken. Het bisdom liet evenwel op zich wachten en stelde geen datum in het vooruitzicht. Verder, volgens de burgemeester: "Derhalve kan de bouw van de polyvalente zaal niet aangevangen worden, tenzij het bisdom afziet van het bouwen van de school". Alsdan zou de gemeente Middelkerke op die gronden onmiddellijk een zaal optrekken. Burgemeester TITECA stelde dat hij de zaak probeerde te forceren, zodat de werken zo snel als mogelijk zouden kunnen worden aangevat.

In afwachting hadden de voorzitter en de secretaris contact opgenomen met R. VANDEVOORDE, luchthavenmeester van het vliegveld te Raversijde. Er werd gevraagd om tijdelijk een zaal van het oude vliegveldcomplex voorlopig (of eventueel permanent) te mogen bezigen.

Dhr. VANDEVOORDE kon op eigen verantwoordelijkheid hierin geen beslissing nemen. Volgens zijn verklaringen zou de zaal van het oude gebouw, naar hij vernomen had, door de bevoegde minister gebezigd worden tot het oprichten van een sociale instelling van het ministerie van Verkeerswezen (die er echter nadien nooit gekomen is). Ook hier viel de deur voor Raversijde Tafel Tennis Club dicht.

FUSIEGERUCHTEN

Ondertussen doken midden in deze zaal-problematiek de fusiegeruchten aangaande de inlijving van Raversijde bij Oostende op. Het werd stilaan een publiek geheim dat Jan PIERS, burgemeester van Oostende, zijn zinnen op Raversijde had gezet als deel van een ruimer plan dat als oogmerk had de volledige inlijving van het vliegveld bij Oostende (2).

EXIT

De home Central (nadien vakantiecentrum Jean-Pierre) had een ruime zaal waar gemakkelijk 4 tafels konden worden opgesteld. Het probleem was dat bij iedere vakantieperiode T.T.C. Raversijde de zaal volledig moest ontruimen. Telkenmale werd de club geconfronteerd met een volledige verhuis van het sportmateriaal naar de private woningen van sommige bestuursleden en omgekeerd. De toen bespeelde pingpontafels waren aldan zeer zware houten stukken. Allesbehalve vlot verhuisbaar en waar stokkeren?

Het bestuur had nog zijn hoop gesteld op het gemeentebestuur van Middelkerke voor het bouwen van een polyvalente zaal. Op donderdag 19 maart 1970 werden de gemeentebesturen van Middelkerke, Stene, Zandvoorde, Leffinge, Snaaskerke en Bredene door de gouverneur van de provincie West-Vlaanderen schriftelijk in het bezit gesteld van een fusieplan aangaande Groot-

Oostende. Dit plan d;d. 10 maart 1970 ging uit van de minister van Binnenlandse Zaken dhr. Lucien HARMEGNIES (3)

Langs een omweg had de gemeentesecretaris Alfons DUBOIS van Middelkerke aan een Raversijds bestuurslid vertrouwelijk laten weten dat bij fusie Raversijde zijn geprefabriceerde zaal mocht vergeten. Oostende had niet de minste interesse voor een optrekken van een zaal in Raversijde. Enkel en alleen het vliegveld was voor de Oostendse bewindvoerders van belang.

Het Raversijdse tafeltennisbestuur kon niet verder dan definitief, en met veel pijn in het hart, de handschoenen werpen. Dit was uiteraard een zeer groot verlies voor de Raversijdse jeugd. We schrijven 21 april 1970. Einde en exit Raversijde Tafeltennis Club.

Rechtstreekse derby's 1968-69

7/12/1968			
<u>Raversijde A</u>		<u>Raversijde B</u>	
CAPON Michel	4	DEJONGHE Philippe	1
T'JONCK Pierre	3	DEJONGHE Chris	0
KINDT Gilbert	4	CAPON John	0
VANSTEENKISTE Laurette	<u>4</u>	MYLLE Freddy	<u>0</u>
	15		1
14/12/1968			
<u>Raversijde B</u>		<u>Raversijde A</u>	
BOUMANS Marc	1	CAPON Michel	3
CASTELEYN Gerard	2	T'JONCK Pierre	2
DEJONGHE Chris	1	KINDT Gilbert	2
CAPON John	<u>1</u>	VANSTEENKISTE Laurette	<u>4</u>
	5		11

Prestaties Interclubkampioenschap 1968/69

SPELER	Deelnames A = 1 ^e ploeg B = 2 ^e ploeg	Gewonnen (4 te spelen wedstrijden per interclubmatch)
VANSTEENKISTE Laurette °1950	18A	51
CAPON Michel °1935	16A	47
T'JONCK Pierre °1947	17A	31
DEVOLDER Andre °1947	8A	23
TRATSAERT Roland °1952	4A 11B	12 } 44 32 }
DEJONGHE Christiaan °1955	3A 8B	7 } 17 10 }
KINDT Gilbert °1935	5A	11
CASTELEYN Gerard °1943	13B	23
BOUMANS Marc °1952	11B	10
PYLYSER Willem °1940	4B	10
MYLLE Freddy °1953	A1 B6	2 } 7 5 }
DEJONGHE Philippe °1949	13B	1
CAPON John °1957	3B	1
BEIRENS Marc °1952	3B	1

Prestaties Interclubkampioenschap 1969/70

SPELER	Deelnames A = 1 ^e ploeg B = 2 ^e ploeg	Gewonnen (4 te spelen wedstrijden per interclubmatch)
TRATSAERT Roland °1952	14A	44
VANSTEENKISTE Laurette °1950	12A	37
T'JONCK Pierre °1947	13A	21
CAPON Michel °1935	5A 4B	11 20 9
DEVOLDER André °1947	7A	15
DEJONGHE Christiaan °1955	3A 9B	3 23 20
CAPON John °1957	1A 7B	4 12 8
PYLYSER Willem °1940	2A 2B	4 12 8
BOUMANS Marc °1952	11B	21
MYLLE Freddy °1953	2A 5B	1 10 9
DEJONGHE Philippe °1949	1A 2B	0 13 13
KINDT Gilbert °1935	4B	2
BEIRENS Marc °1952	3B	5
FALIN François °1932	1B	0

Belgische Tafeltennis Bond / West-Vlaanderen
Interclubkampioenschap 1969-70.

3 ^e Provinciale A	Eindrangschikking						
	18	18	0	0	259	29	36
1. GISTEL C	18	14	3	1	217	71	29
2. WENDUINE	18	14	3	1	201	87	29
3. RUMBEKE	18	12	5	1	184	104	25
4. RAVERSIJDE A	18	10	7	1	163	125	21
5 VEURNE A	18	7	10	1	150	138	15
6. HEIST	18	6	11	1	119	169	13
7. WESTENDE B	18	5	13	0	32	156	10
8. RAVERSIJDE B	18	0	18	0	0	288	0
9. WESTENDE C	18	0	18	0	0	288	0
10. VEURNE B	18	0	18	0	0	288	0

VERWIJZINGEN

- (1) T.T.C. YMCA WESTENDE: YMCA Westende was een internationaal jeugdvakantiecentrum. (YMCA= Young Man Christian Association). Het was gelegen in de Weststraat 94 te Westende. De plaatselijke jeugd had er ook toegang. In september 1966 richtte Chris VANEXEM er een tafeltennisclub op in de reeds bestaande jeugdclub.

Bestuur:

bij de stichting:

Voorzitter: Roland VANDENBERGHE

Secretaris: Chris VANEXEM

Daarna:

Voorzitter: Chris VANEXEM

Secretaris: Jacques DENYS.

De club was ingeschreven onder nummer FOC 75

(Bron: mededeling Chris VANEXEM 22/12/2010 EN 24/03/2011)

- (2) CAPON Michel: Aanhechting van Raversijde bij Oostende in 1970, in De Plate, nov. 2009, p. 225-242.
 - (3) CAPON Michel: O.C.
-

MONUMENTEN, BEELDEN & GEDENKPLATEN IN OOSTENDE

door Norbert HOSTYN

CLXXXIV – GEDENKTEKEN VOOR DE OP ZEE VERONGELUKTE VISSERS

Begraafplaats Stuiverstraat

In de Gemeenteraad van 29 december 1936 besliste men een gedenkteken op te richten voor de op zee verongelukte vissers wier lijken niet opgevist of aangespoeld zijn.

Het gedenkteken, bestaande uit twee zuilen, waarop namen van de vissers, werd in 1937 gerealiseerd.

In 1956 werd het uitgebreid met twee extra-zuilen.

Het gedenkteken speelt nog steeds een rol in de 1 november-plechtigheid op deze begraafplaats.

Literatuur :

K. VERWAERDE, *De begraafplaatsen aan de Stuiverstraat en de Nieuwpoortsesteenweg*, in : De Plate, 2000/186 e.v.; 2000/206 e.v.

CLXXXV - CRUCIFIX BEGRAAFPLAATS STUIVERSTRAAT

Begraafplaats Stuiverstraat

Beeldhouwer : onbekend

Realistische Christusfiguur gemonteerd op een kruis in art-decostijl, opgesteld in de middenas van de centrale allée. De begraafplaats werd aangelegd vanaf 1927.

Het crucifix past in de begrafenis cultuur in onze gewesten, lange tijd bepaald door de rooms-katholieke kerk, om op quasi elke begraafplaats -die per definite rond een kerk lag- een monumentaal crucifix te plaatsen. Ook de begraafplaats Paster Pype en de kerkhoven aan de Sint-Annakerk in Stene-Dorp (OOIB3/200) en O.L.Vrouw ter Duinen in Mariakerke bezitten een monumentaal kruis. De 18^{de}-eeuwse calvariegroep met “vagevuur” aan de “Peperbusse” is eveneens uit die optiek te verklaren : hier lag immers tijdens het ancien-régime het kerkhof.

CLXXXVI – H. HART-SCULPTUUR GEVEL PENSIONNAT DU SACRÉ-CŒUR
Zeedijk

Beeldhouwer : ongekend
Verdwenen tijdens de restauratie van 1983-1986.
Architect was Charles Pil

CLXXXVII – TIMPAAN HOOFDPORTAAL & H. HART-SCULPTUUR GEVELTOP H. HARTKERK
H. Hartplein

Beeldhouwer : Prosper Baeys (zie De Plate 1984/7)
Het timpaan van het hoofdportaal stelt “De aanbidding van het H. Hart” voor.

Iconografie :
www.kerkeninvlaanderen.be

CLXXXVII – TIMPAANSCULPTUUR O.L.VROUWKERK MARIAKERKE
Lijsterbeslaan

Onze-Lieve-Vrouwfiguur in bas-reliëf in de symbolische hoedanigheid van O.L.Vrouw-Koningin-van-Hemel-en-Aarde; zittend, armen geopend en met symbolische wereldbol als attribuut.
Naar een ontwerp van Jo Maes

(vervolgt)

EXCELSIOR

Op de volgende bladzijde publiceren wij een kopie van een aandeel van de firma “Excelsior”, Société Anonyme, Commerciale, Industrielle et Maritime.

Over deze firma verscheen er een artikel en een addendum in ons tijdschrift (1).

Ook in De Clercks onlangs verschenen boek “De West-Vlaamse visverwerkende industrie in de periode 1880-1930” is er sprake van deze instelling (2)

- (1) - R. De Clerck: De sprotfabriek in Oostende, in: De Plate, nr. 1, januari 2010, p.. 12-18.
- R. De Clerck: Een addendum, in: De Plate, nr. 2, februari 2011, p.. 36-38.
(2) Nieuwe publicatie, in: De Plate, nr. 7-8-9, jul-aug-sep 2012, p.. 144.

TITRE CRÉÉ
APRÈS LE
6 OCTOBRE 1944

«Excelsior»

Société Anonyme

Commerciale Industrielle et Maritime

Constituée par acte passé devant M^r Frédéric GHEYSENS, notaire à Anvers, le 18 mai 1899, publié aux annexes au Moniteur Belge du 26 mai 1899, sous le N^o 2595 et dont les statuts ont été successivement modifiés par décisions des assemblées générales extraordinaires des :

10 avril 1901	(annexes au Moniteur Belge du 26 avril 1901, N ^o 2135) :
6 novembre 1906	(annexes au Moniteur Belge du 24 novembre 1906, N ^o 5950) :
29 décembre 1919	(annexes au Moniteur Belge du 9 janvier 1920, N ^o 2561) :
4 juin 1928	(annexes au Moniteur Belge du 24 juin 1928, N ^o 94771) :
28 mars 1929	(annexes au Moniteur Belge du 21 avril 1929, N ^o 5717) :
7 janvier 1937	(annexes au Moniteur Belge du 20 janvier 1937, N ^o 6061) :
8 janvier 1952	(annexes au Moniteur Belge du 23 janvier 1952, N ^o 1250) :

SIÈGE SOCIAL : OSTENDE

SIÈGE ADMINISTRATIF : ANVERS

REGISTRE DU COMMERCE D'OSTENDE N^o 32

Capital social : 6.400.000 Francs

représenté par

16.000 ACTIONS DE CAPITAL SANS MENTION DE VALEUR.

ACTION DE CAPITAL

au porteur, sans mention de valeur

représentant un 16000^{me} du capital social

N^o 08561

UN ADMINISTRATEUR,

UN ADMINISTRATEUR,

Baudiers

Caro

TITRE CRÉÉ APRÈS LE 6 OCTOBRE 1944

Uitvaartverzorging - Funerarium

Jan Nuytten

Het **uitvaartkontrakt**
is de absolute **zekerheid**
dat uw begrafenis of crematie
zal uitgevoerd worden volgens
uw wensen en dat uw familie
achteraf **geen financiële**
beslommeringen heeft



Stuiverstraat 470
8400 Oostende
tel. 059/80.15.53