



WESTVLAAMSE GIDSENKRING  
AFDELING OOSTENDE  
" LANGE NELLE "

CURSUS TOERISTISCHE GIDS

\*

OOSTENDE 1991-1992

\*

KUNSTGESCHIEDENIS  
ARCHITECTUUR

M. FELIX

\*\*\*

## Kunstgeschiedenis

### algemeen overzicht

#### Inleiding

Om in zo kort bestek de kunstgeschiedenis in zijn totaliteit te kunnen overlopen, is het nodig een paar hefbomen te hanteren, begrippen die bruikbaar zijn in de talrijke kunstrichtingen die we gaan overlopen.

Deze begrippen zijn tweërlei:

a. We merken dat we ook in de plastische kunsten een fluctuatie zien optreden van klassiek naar romantisch. De hele kunstgeschiedenis vertoont op die manier een slingerbeweging: bepaalde periodes en kunstenaars opteren voor *emotionaliteit, beweging, dynamiek* m. a. w. voor romantische kunst. Anderen kiezen voor *rationaliteit, orde, rust, helderheid*, voor klassieke kunst.

b. Nog belangrijker in de plastische kunsten is de evolutie door de eeuwen heen van kunst als teken tot kunst als beeld. De kunst ontstaat als een religieus fenomeen, waarin symbolen worden gezocht voor het onkenbare, het goddelijke. Een opvallende gelijkenis met de zichtbare werkelijkheid is in dit soort kunst zo goed als onbelangrijk. Kunst is een teken.

Geleidelijk aan groeit in de Westerse cultuur een passie voor het kijken. Van kunst wordt verwacht dat ze ons een afbeelding van de werkelijkheid biedt, liefst zo gelijkend mogelijk. Kunst als beeld.

We kunnen zeggen dat de belangstelling voor de wereld die ons omringt *grosso modo* ontstaat in de 12de eeuw, zonder dat daaraan het element 'teken' meteen verdwijnt. Doorheen de volgende eeuwen wordt de belangstelling voor de zichtbare werkelijkheid steeds groter en bereikt de afbeelding een extreme vorm bij de impressionisten. In hun overtuiging dat alles te herleiden is tot kleurvlakjes, ontbinden zij als het ware het wereldbeeld. In de 20ste eeuw zien we een opvallende terugkeer naar de kunst als teken: abstracte kunst, concept.

Daarnaast is het ook zeer boeiend de evolutie in de Westerse kunst te bestuderen met situaties van de kunstenaar. Eeuwen lang werkt de kunstenaar in dienst van een gezag: kerk of vorst. Vanaf de Renaissance zien we geleidelijk aan het type van de onafhankelijke kunstenaar ontstaan, die zich zelfs geleidelijk aan meer en meer tegenover de maatschappij gaat plaatsen, als een rebel.

## Overzicht

Hieronder overlopen we de verschillende periodes in de kunstgeschiedenis en proberen ze aan de hand van de hierboven vermelde categorieën te duiden.

### 1. 11de en 12de eeuw ('Romaanse tijd')

De kunst is een woud van symbolen. Er wordt niet gestreefd naar afbeeldingen, wel naar symbolische en allegorische weergave. Men houdt van kleur en schittering.

### 2. 13de en 14de eeuw ('Gotische tijd')

De belangstelling voor de zichtbare werkelijkheid wordt steeds groter: men streeft naar juiste verhoudingen in de het menselijk lichaam, een schuchter begin wordt gemaakt met de weergave van het landschap (Giotto). Het symbool verdwijnt echter niet: het wordt ondergebracht in een totale wereldvisie die allegorisch van aard is. Op vorsklijk gebied evolueert de gotische kunst van zeer klassiek naar een exuberante weelde van vormen en ornamenten (Internationale Stijl)

In Italië valt een grote belangstelling voor het menselijk drama waar te nemen (Giotto, Giovanni Pisano)

### 3. 15de eeuw ('Ars Nova', vroege Renaissance)

In Vlaanderen en Italië is een opvallende evolutie in de kunst waar te nemen, met als centraal belangstellingspunt, de mens en de natuur zo juist mogelijk weergeven.

Toch valt het verschil tussen beide gebieden erg op. Waar men in Vlaanderen volledig intuïtief te werk gaat en de werkelijkheid op basis van observatie probeert te vatten (atmosferisch perspectief), probeert men het in Italië in een ideënkader te plaatsen (meetkundig perspectief). Met de nodige voorzichtigheid kan je stellen dat de Vlaamse kunst eerder 'romantisch' is, de Italiaanse 'klassiek'.

### 4. 16de eeuw (Renaissance)

De Renaissance vertoont een grote verscheidenheid.

\* In Rome en Florence wordt de idealistische, platoons geïnspireerde klassieke Renaissance voortgezet. Rafaël en Michelangelo zijn hier de protagonisten

\* Leonardo da Vinci en Venetiaanse kunstenaars zoals Titiaan, houden zich bezig met het observeren van natuur en menselijk lichaam. Hun kunst doet 'Vlaams' aan.

\* In Duitsland bouwt de Renaissance voort op de verworvenheden van de gotiek. Belangstelling voor de mens uit zich hier vaak in een extreme emotionaliteit, als een soort 'expressivisme' avant la lettre.

\* In de Nederlanden valt de unieke kunst van Pieter Bruegel op: een typisch Nederlands fenomeen, zogezegd 'realistische' volkskunst die echter moraliserend bedoeld is (cf. Bosch, 17de-eeuwse Hollandse genreschilderkunst)

### 5. 17de eeuw (Barok, Classicisme, 'Realisme')

De 17de eeuw kent opvallende tegenstellingen.

\* In Italië en de Zuidelijke Nederlanden heerst de barok, de kunst van de contra-reformatie, die maar één doel voor ogen heeft: het publiek ontroeren. Op vorstelijk en thematisch vlak is het een uitloper van de Renaissance.

\* In de Noordelijke Nederlanden is de observatiedrift het verst gevorderd: hier ontstaat een kunst die 'realistisch' zou kunnen noemen. Ook de Spanjaard Velasquez hoort thuis in deze richting.

\* In Frankrijk gaat het om harmonie, orde, rust. De kunst is daar in hoofdzaak streng klassicistisch.

Eén gemeenschappelijke noemer is in deze tijd de grote belangstelling voor het licht

### 6. 18de eeuw (rococo, neo-classicisme, pre-romantiek)

De kunst beweegt zich van het uiterste van sentimentele gevoeligheid (het rococo) naar de aller strengste vorm van klassieke kunst (neo-classicisme). Waarna de slinger weer terugkeert naar de eerste vormen van romantiek. (In de historische betekenis van het woord).

### 7. 19de eeuw (romantiek, realisme, impressionisme)

\* De eerste helft van de eeuw kent onzeggens overal de romantiek als grote stijl. Vooral in Frankrijk wordt, zo ongeveer in het midden van de eeuw een 'correctie' aangebracht, waarbij een grote belangstelling voor 'werkelijke en bestaande zaken' tot uiting komt. (Realisme)

\* Vanaf de zestiger jaren duiken de impressionisten op: zij voeren de observatiedrang tot een -voorlopig- uiterste punt.

\* Een reactie op het al te oppervlakkige van deze kunst is het symbolisme, een tweede romantische golf, die het expressionisme zal voortbrengen. (Munch, Minne, Ensor, Van Gogh)

### 8. 20ste eeuw ('modernisme')

Het fenomeen 'avant-garde' is voor de twintigste eeuw heel belangrijk: elke nieuwe kunstenaarsgeneratie wil de vorige afbreken.

\* Zo kennen we een expressionistische golf vóór de eerste wereldoorlog, met duidelijk klassiekere tendensen in Frankrijk (Matisse) en een uitloper naar de abstracte kunst toe (Kandinsky)

\* Tussen de twee oorlogen zien we de anarchistische anti-kunst van dada, met als uitloper het surrealisme, dat de mens 'ten volle' wil leren kennen. Een klassieke pendant is in deze tijd de geometrische abstractie (Mondriaan)

\* Na de tweede wereldoorlog leeft vooral het abstract expressionisme (Pollock, Cobra).

\* Er komt weer een figuratieve reactie met de pop-art, terwijl concept de ultieme abstractie is (en dus zeer 'klassiek').

Post-modernisme is een citatenkunst.

Achter deze ogenschijnlijke verwarring gaan een aantal opvallende  
gemeenschappelijke kenmerken schuil:

- Het kubisme laat zien dat 'observeren' geen simpele en vooral  
geen eenduidige zaak is. Men probeert door te dringen tot de  
diepste mechanismen van het kijken, wat twijfel veroorzaakt en het  
wereldbeeld uiteen doet vallen.
- Er is een terugkeer naar de kunst als 'teken' met de abstracte  
kunst.
- De kunstenaar heeft een visie op deze maatschappij die hij wil  
uitlezen. Vooral bij dada, surrealisme, pop-art valt dit op.
- De scheidinglijn tussen werkelijkheid en kunst wordt steeds  
smaller: 'alles is kunst', de werkelijkheid moet in de kunst  
terecht komen, het leven is kunst. Duchamp en Beuys zijn twee  
voorbeelden van kunstenaars die dit idee ten gronde hebben  
urtgewerkt.

## ARCHITECTUURGESCHIEDENIS plannatig overzicht

We gaan uit van twee basisvormen in de architectuur, die we voor het gemak 'klassiek' en 'romantisch' zullen noemen. Wat moeten we ons daarbij voorstellen?

'Klassieke' bouwkunst legt de nadruk op strakke lijnen, op zuivere 'volmaakte' vormen, op het statische. De structuur van het geheel is rationeel bepaald en duidelijk te zien. Het is een architectuur die eerder koel en gesloten overkomt.

'Romantische' bouwkunst legt de nadruk op vloeiende lijnen, op open en veranderlijke vormen: golflijnen, ellipsen - op beweging. De structuur van het geheel is vaak ingewikkeld en moet de bezoeker overweldigen: de achterliggende structuren worden verdoezeld. Het moet organisch en sterk emotioneel overkomen, als een eenheid.

Tussen deze twee uitersten beweegt de slinger zich gedurende de hele Westers architectuurgeschiedenis.

### 1. Romaanse architectuur.

Streeft naar duidelijkheid en een heldere structuur. Belangrijk is hier de ritmiserende van de ruimte (onderverdeling in traveeën, het aanbrengen van diafragmabogen, afwisseling pijler - zuil, de voorkeur voor eenvoudige, heldere verhoudingen)

### 2. Gotische architectuur

Met de evolutie naar de gotiek, wordt de architectuur steeds romantischer. Al blijft de gotische stijl in het begin toch nog opteren voor een zekere beperking: men laat niet van zeet af aan alle horizontale elementen los, men beperkt de hoogte. Toch valt vooral het eenheidsstreven op (rijen gelijke zuilen, waardoor de blik naar het altaar gezogen wordt) en het streven naar de hoogte. Hierdoor is de gotische kathedraal onderhevig aan twee tegengestelde krachtlijnen, wat de emotionaliteit en de spanning in de hand werkt.

### 3. Renaissance

De Renaissance is hiertegen een reactie: opnieuw heldere structuren, voorkeur voor de volmaakte vormen van vierkant en cirkel, van kubus en bol. Men kiest voor heldere, simpele verhoudingen (1 op 2 bijvoorbeeld) en men wijst het al te omhoogstrevende af. 'Een architectuur op maat van de mens'

### 4. Barok

De Barok werkt verder met de vormelementen van de Renaissance, maar gaat die vervormen in romantische zin. Er treedt een schaalvergroting op, gevels en ruimtes zijn gebaseerd op golvende lijnen. Er is een voorkeur voor 'onaffe' vormen zoals de ellips en men streeft naar een integratie van de andere kunsten in de architectuur.

Tijdens dezezelfde periode kennen we ook het classicisme dat van de

barok alleen de schaalvergroting overneemt, maar vooral ordenend en klassiek wenst te blijven.

Barok en klassicistische tendensen lopen door in de 18de eeuw, maar worden nog extremer. Vooral de laat-barok (of rococo architectuur) verliest zich in een overdaad aan vormen, kleuren en effecten.

#### 5. Art Nouveau

De 19de eeuw kent tal van neo-stijlen. Pas tegen het einde van de eeuw wordt de eerste werkelijk originele stijl gecreëerd. Architectuur, maar ook meubelkunst en grafische kunsten vormen er belangrijke onderdelen van.

De Franse Art Nouveau heeft een voorkeur voor het organische, het beweeglijke, zoals ook blijkt uit het werk van Gaudi in Barcelona - in Wenen vertoont de 'Secession' neiging naar het zeer strakke en gedepouilleerde.

De Belgische kunstenaars (Van de Velde, Horta) balanceren als geen ander op het scherp van de snede tussen de beide uitersten.

#### 6. Modernisme

Vanuit het late werk van van de Velde (Boekentoren Gent e.a.) ontstaat de zeer strakke, ultra-klassieke moderne architectuur. Het streefdoel is ook hier helderheid en volmaaktheid, het volkomen geslotene. (Architectuur om naar te kijken, niet om in te wonen) De grootste architect van deze stroming is Le Corbusier.

#### 7. Post-Modernisme

De al te grote strakheid van de moderne architectuur maakt van de steden woestijnen van glas en beton. De reactie van de postmodernisten is er één van teruggrijpen naar het verleden: je mag citeren uit de voorbije vormen. Het is ook een reactie waarin opnieuw gestreefd wordt naar beweging en waarbij organische vormen weer 'mogen'.

# Het ontstaan van de Lomaanse bouwkunst

Cluny II (981), het voorbeeld van de  
grondvorm met evenwijdige kapellen

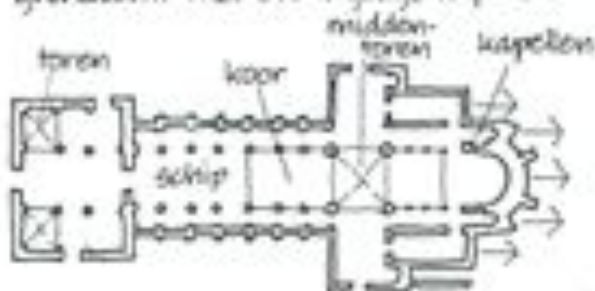

0 10 20 30 40 50 60  
meter

de oostzijde van de  
St. Martin in  
Tours (997)  
met de straat-  
kapelplategrind



0 10 20 30  
meter

ronde kolommen  
zware muren waarvan stouwen  
zijn opgenomen

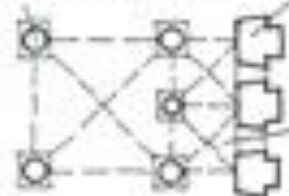

de karakteristieke van het  
zich ontwikkelende romaans  
eenvoudig duidelijk ontwerp,  
gebaseerd op vierkant gekruide  
traveeën

twee elkaar aansluitende tonggewelfen

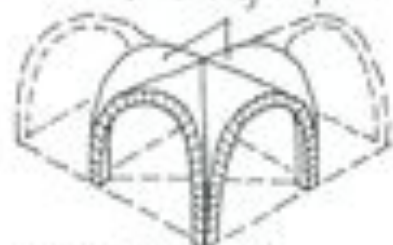

het gebruik van het  
eenvoudige tonggewelf...

... en het daarvan  
afgeleide kruisgewelf



Zware samengetrokken  
muren, opvuld  
met mortel en  
breuksteen of  
puin

ronde kolommen  
met vierkante  
basissen  
toeringkapitefen



ronde bogen  
met eenvoudige  
meerkantige pilaren

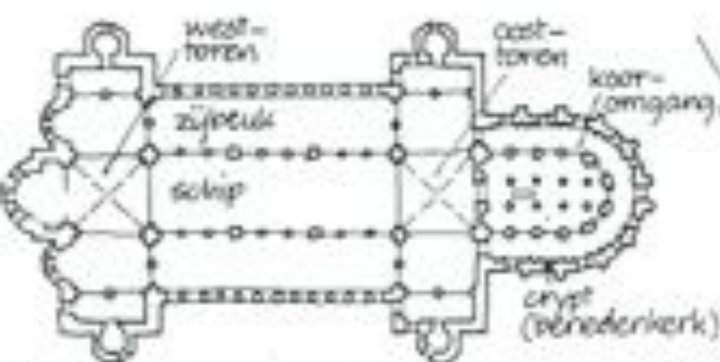

0 10 20 30 40 50 60 70  
meter

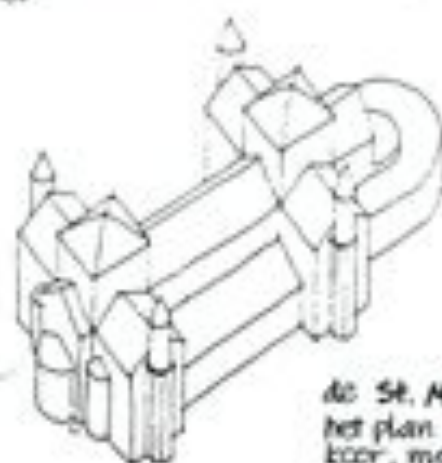

de St. Michael in Hildesheim (1000)  
het plan vertoont een Ottoons dubbel  
koor, maar de idiosyncratische  
de rindelijke ordening is nieuw

altomhoog steeds  
afwisseling van pilaren en  
bogen

gezicht naar  
de oost in  
het westen

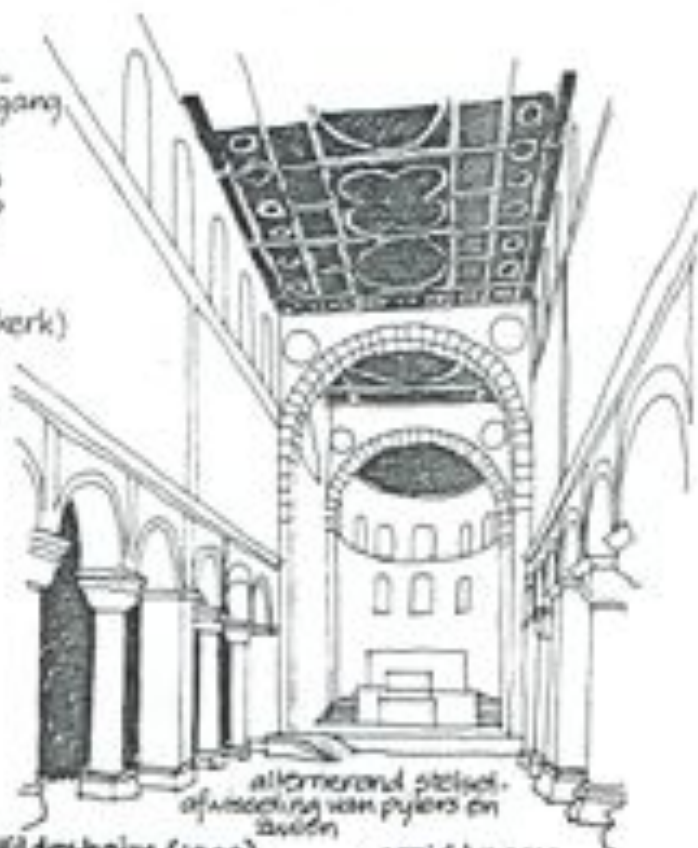



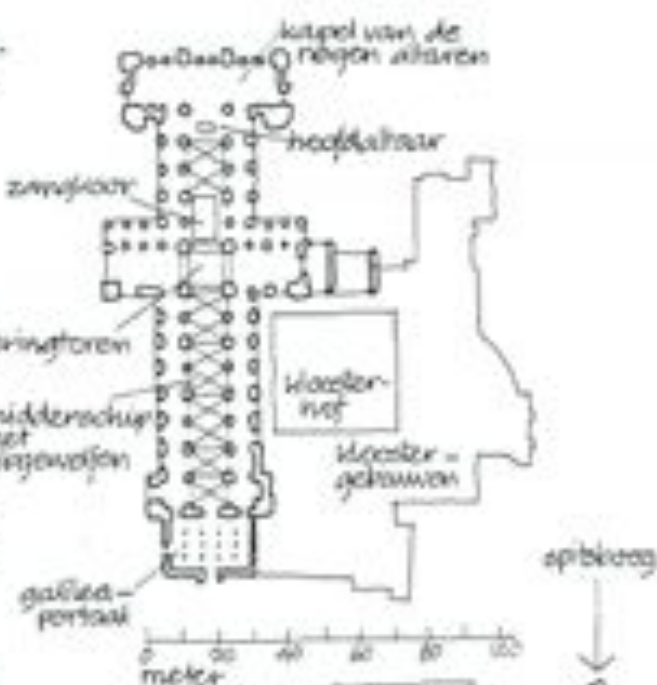
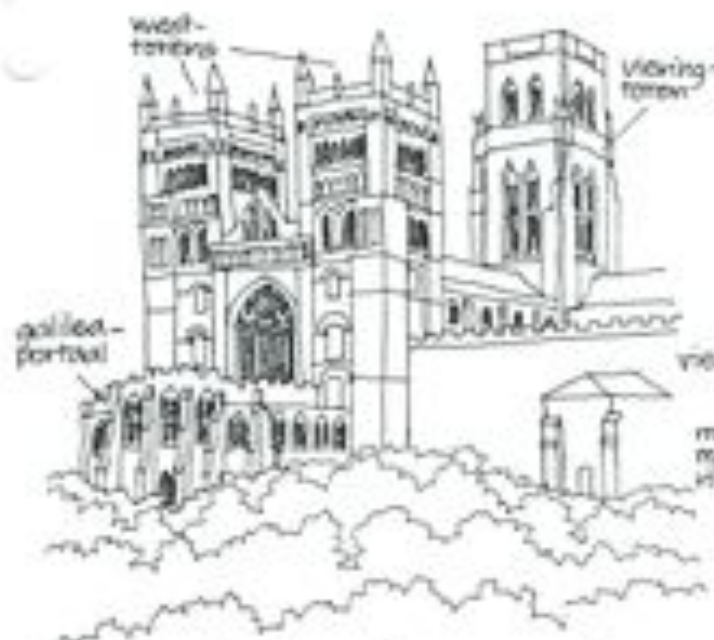

## De kathedraal van Durham en het ribgewelf



de Romeinen hadden een heel andere manier van bouwen. Het gebruik van het gewelf is een voorbeeld van de Romeinse architectuur.



— en hadden ze het latere gewelf ontwikkeld, dat de vorm van een gewelf-  
indeling in traveeën  
introduceerde.



de Normandiërs konden andere soorten gewelven gebruiken, meestal in crypten.



een van de laatste ontwikkelingen van het gewelf was de **grat**; een ander probleem was de latere ontwikkeling die het gewelf rijkelijks de bouw nodig heeft.

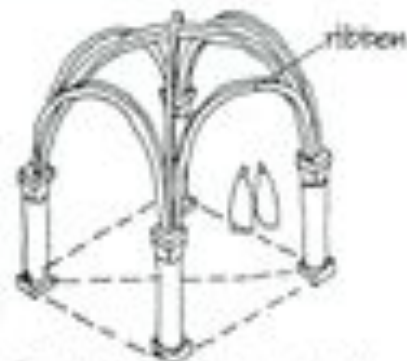

in de 12<sup>de</sup> eeuw werd deze ontwikkeling met het ribgewelf; alleen de ribben zijn voldoende om de bouw te ondersteunen, met...

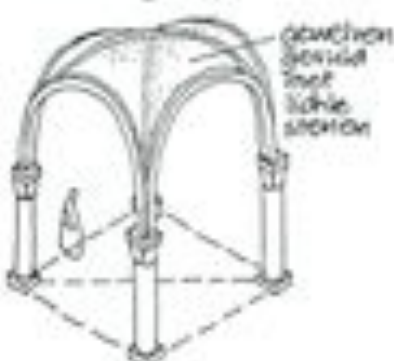

— de gewelven ontstaan kunnen ondersteund met lichtgewichtblokken gevuld worden. Zelfs de muren van de ondersteunende muren vervinden het zijn.

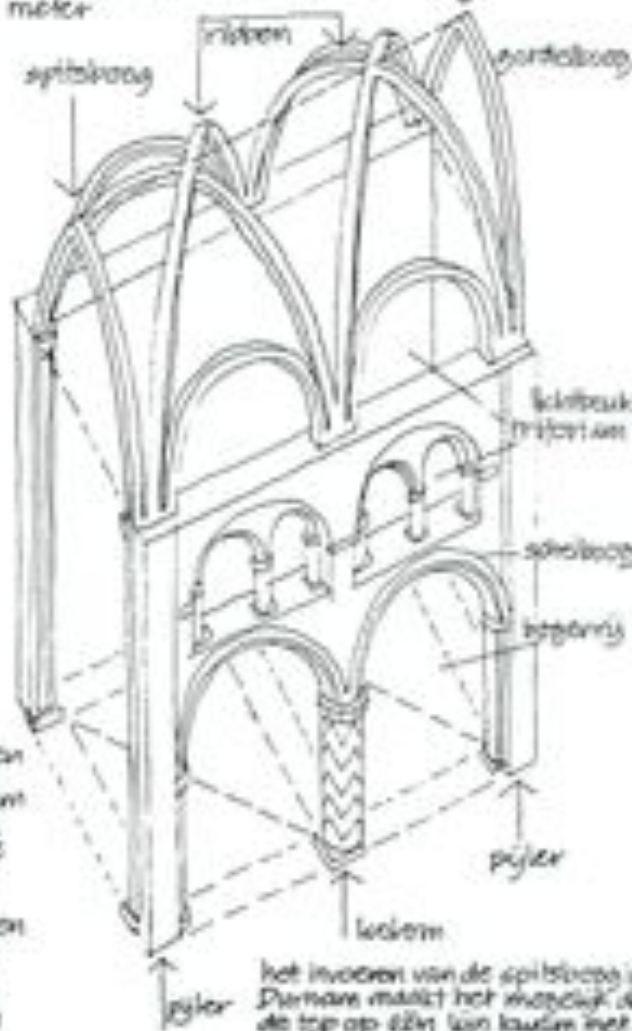

het invullen van de apribraag in Durham maakt het mogelijk dat de top op één lijn kan zijn met de rest van de structuur met een andere overdekking.

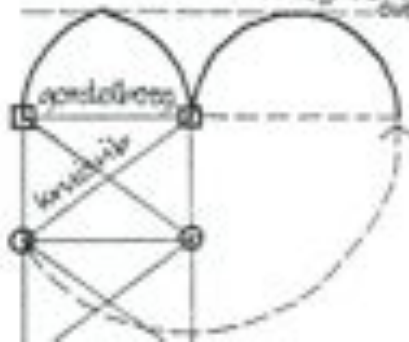

# Saint Denis en Canterbury

de geboorte van de gotiek



bewaard gebleven koorwingsch metselwerk

nieuw werk van abt Suger

**Saint Denis**, lengte-doorsnede over het oostelijk deel van abt Suger en zijn ontbrekende bouwmeester (1140)

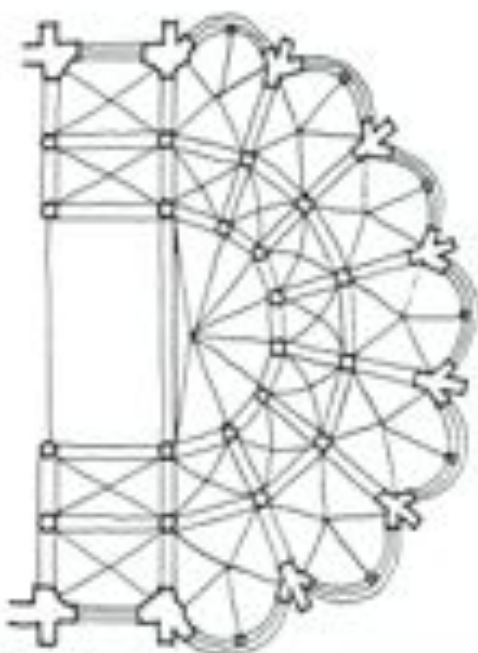

**Saint Denis** plattegrond van het oostelijk gedeelte, de vrijheid van de plattegrondvorm, die door de episcopaal werd gemaakt, resulteert in een beweeglijkheid van de ruimte, die sedert de Sint Vitale niet meer vertoond werd

**Canterbury** de Drieënheidskapel met haar "Early English" kluichengalerij

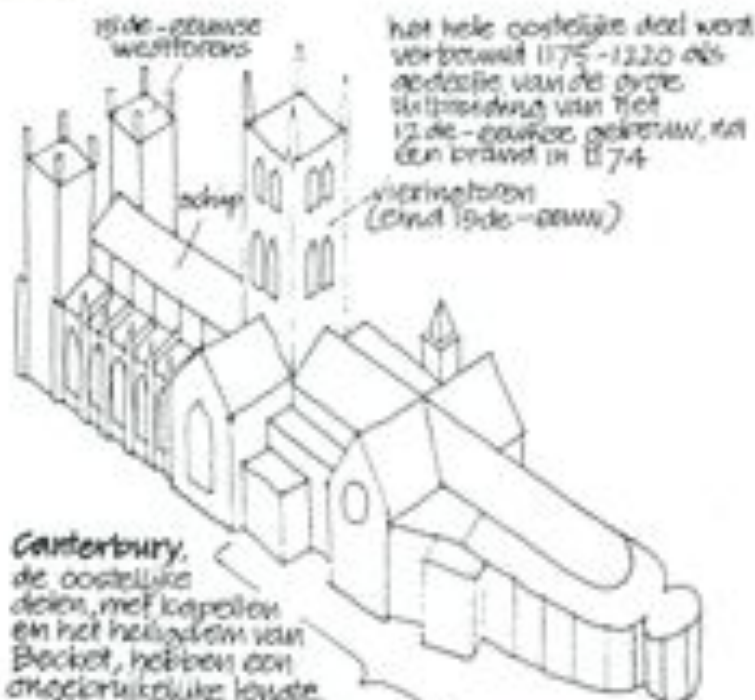

**Canterbury**, de oostelijke deel, met kapellen en het heiligdom van Becket, hebben een ongebruikelijke hoogte, zelfs voor een Engelse kathedraal

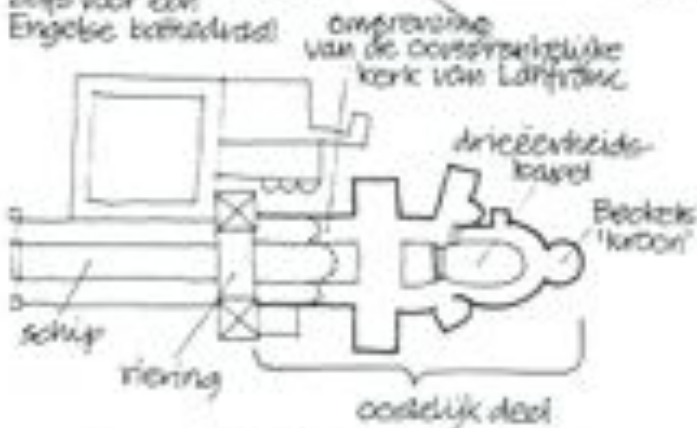

# Kenmerken van de gotiek

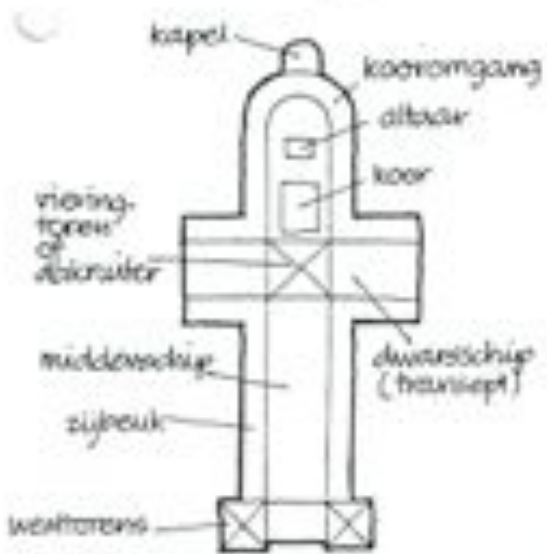

plattegrond van een west- en midden-Europese kathedraal

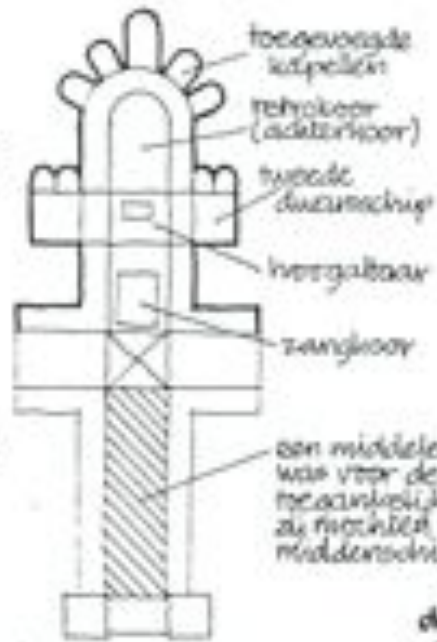

plattegrond van een Engelse kathedraal

de oostelijke delen worden zo uitgebreid dat ze het westelijk deel in maat overvleugelen

de plattegrond in de vorm van een Latijns kruis



het ribgewelf en de lichtboog



de doeltreffendheid van de lichtbogen is een functie van:  
 a) zijn vorm  
 b) zijn gewicht

de pinakel is niet alleen decoratie; hij helpt gewicht toe te brengen aan de steunboven om de zijwaartse druk een meer rechtwaartse richting te geven



een ribgewelf vereist een deersgadende ondersteuning, daarom werden de muren van de vóórlers klein gehouden



het ribgewelf maakt samen met de lichtbogen het bundelen van de krachten mogelijk en de wanden konden daarvoor geopend worden, mede dankzij het vensterglas

# Engelse en Franse gotiek

### de Engelse plattegrond (Norwich)

enkele kapellen

### de Franse plattegrond (Reims)

groot aantal kapellen

enkele kooringang

dubbele kooringang

duidelijk waarneembaar Latijns kruis

lichte dakruiter

zuidse kolommen op de vloering om de centrale toren te dragen

kleinere en andere aansluitingen van de zijbeuken - twee kolonnen tranche

Latijns kruis minder duidelijk

in verhouding kleiner schuifge westpartij

zuidse westtoeren met vier verzonken ingangsportalen

belangrijkste verticale accent door de frontgevels verhoogingen

verticale benadrukking door middel van pinakels

dakruiter

lichttoeren niet het belangrijkste kenmerk

builengewone hoogte maakt dubbele lichttoeren nodig

sturen-gevoerde thuchdige vloer

betrekkende inwendige hoogte

### doorsnede van een Engelse kathedraal (Lichfield)

### dubbele doorsnede van een Franse kathedraal (Beauvais)

## de belangrijkste meetkundige elementen



## de elementen samengevoegd

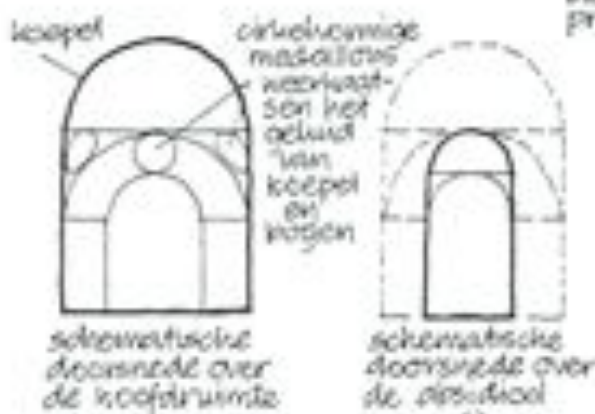

een cilinder die een rechthoekig prisma doorsnijdt

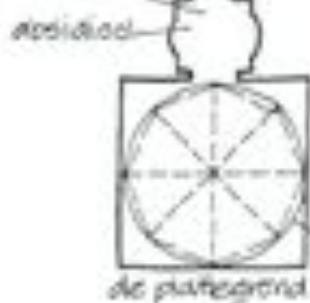

koepel met achthoekige koren die hoofdruimte

absidial met kleine koepel overlapt

San Lorenzo in Florence — de meetkundige vorm van de Sacristia Vecchia, Brunelleschi (1428)

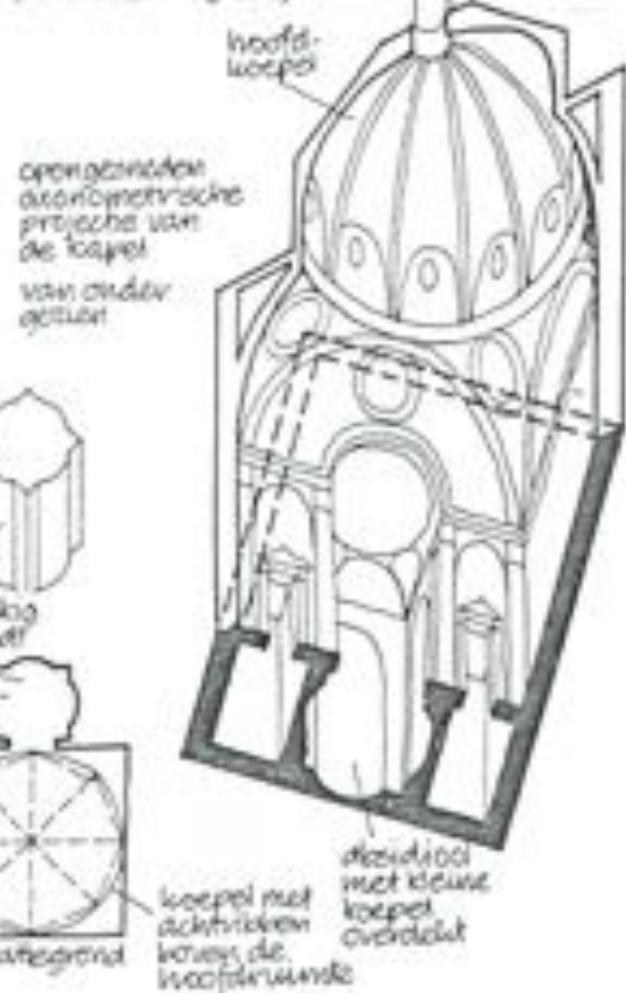

## Brunelleschi

Brunelleschi's Pazzi-koepel bij de kerk van Santa Croce in Florence (1430)

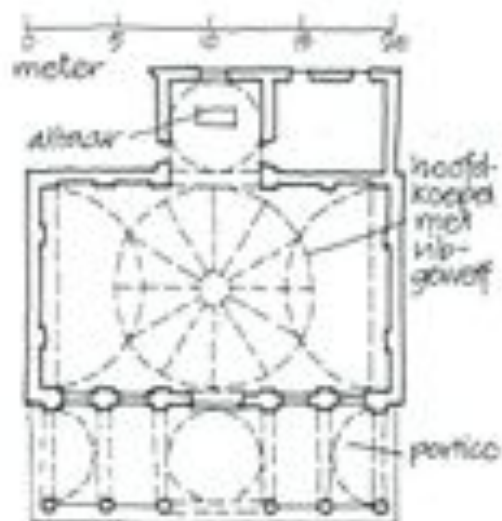

⟨middeleeuwse kerk⟩ ~~X~~ Bramante's overtoepaste viering en koorpartij

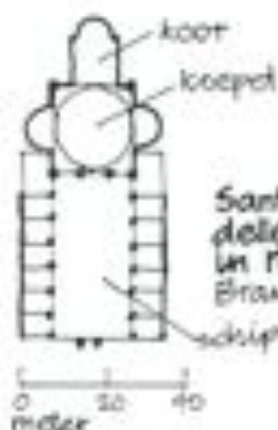
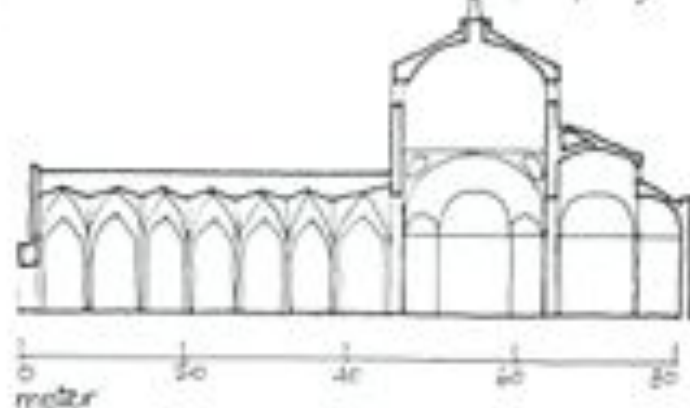

Santa Maria delle Grazie in Milaan  
Bramante (1492)



**Bramante**

Palazzo della Cancelleria in Rome  
Bramante (1486)

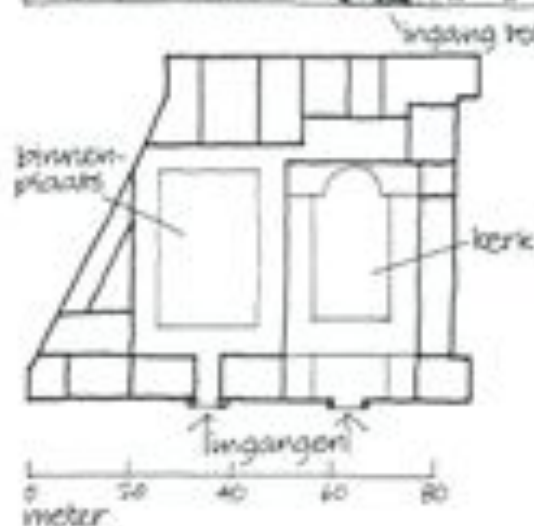

Donato Bramante  
(1444 - 1514)



Bramante's  
Tempietto di San Pietro  
in Montorio  
in Rome  
(1502)



# Palladio



Iznisch

Romeins-Dorisch



Andrea Palladio (1508-1580)

Palazzo Chiericati, Vicenza (1580) toont Palladio's unieke combinatie van antieke orde, verhoging en originaliteit



het 'Palladiane nuchel' ziet men aan vele bouwwerken van Palladio, onder meer bij de Villa Robiana te Vicenza

Villa Capra 'La Rotonda' Vicenza (1592)

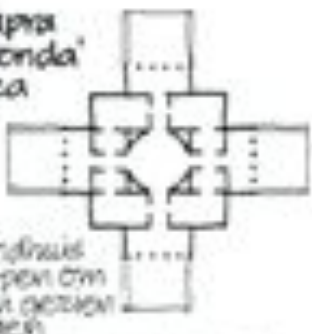

een landhuis ontworpen om rondom gezien te worden

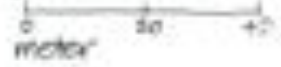

Palladio's 'kolonade orde', een stijl voor kerkte van twee verhepingen

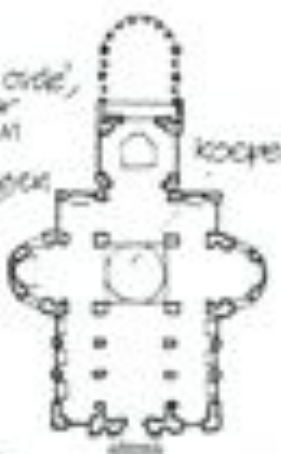

koepel



de kerk van San Giorgio Maggiore in Venetië (begonnen 1565) ook veld de kolonade orde om het versierd en vooral te bewaarden fresco het muurschilderij en de tylenen

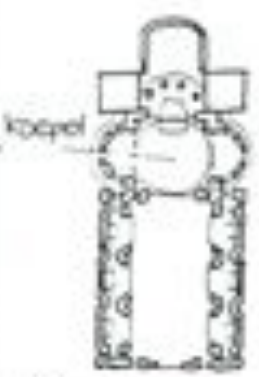

koepel

de zelfde verschijningsvorm heeft de kerk Il Redento in Venetië (1577)

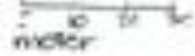

# Italiaanse barok

Bernini

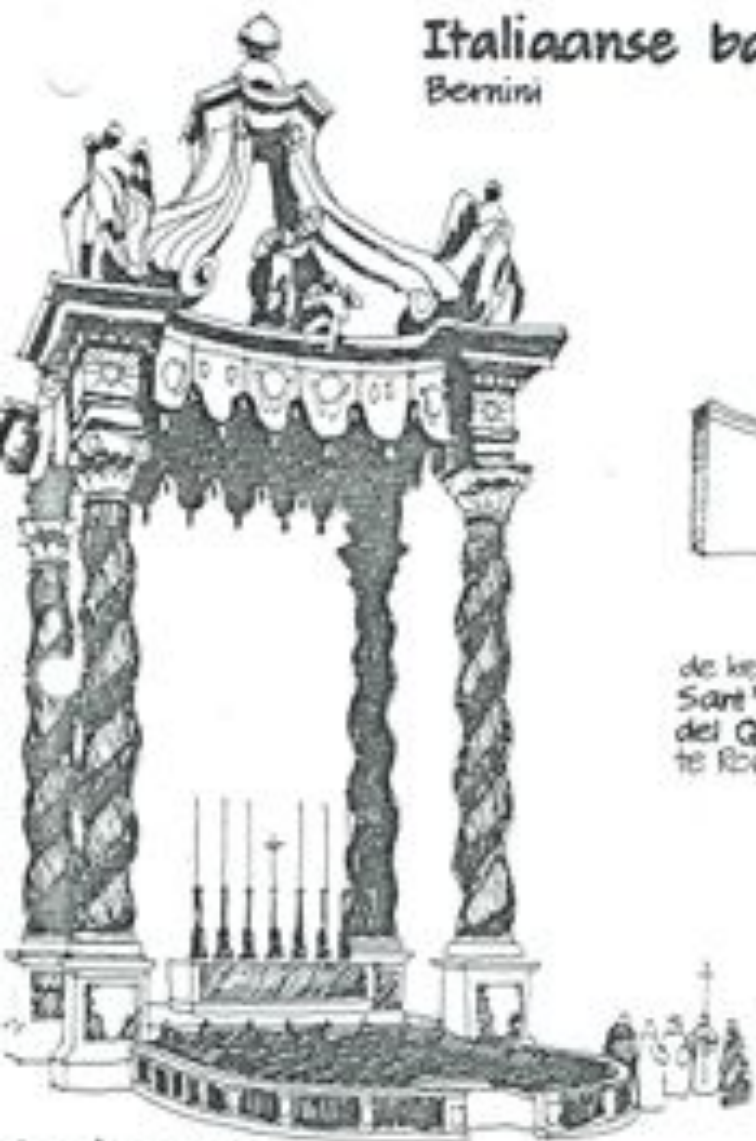

de kerk van Sant' Andrea dei Quirinali te Rome (1678)



0 10 20 30 40 meter

het 'baldacchino' boven het hoofdaltaar van de Sint Pieter te Rome de grote maat helpt de menselijke zal te relativiseren ten opzichte van de enorme ruimte onder de koepel

de Scala Regia in het Vaticaan (1663)

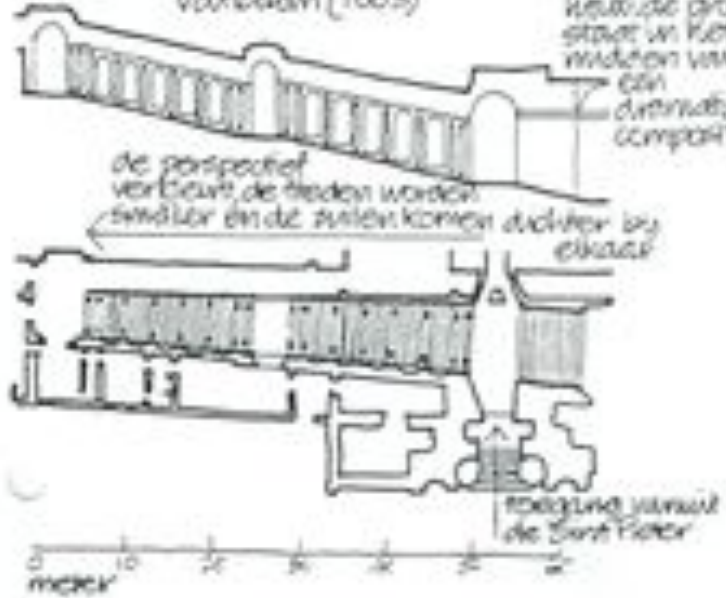

de perspectief verduwt de treden worden smaller en de zalen komen dichtbij elkaar

de Teresa en de engel in de Cornaro Kapel, Santa Maria della Vittoria, Rome (1646)

de oepsel-keuze de groep staat in het midden van een driehoekige compositie



hoogte vanuit de Sint Pieter

0 10 20 30 40 meter





de stad in de 17de eeuw



Place Dauphine (1608)

ruïne van het Louvre met Henri II



het Place Royale (1605)  
na: Place des Vosges



huizen voor de  
koningin en een  
wonderbaarlijke  
compositie

de rijkdom van de nieuwe  
opzet Ten oversteekt met de  
structuur van de oude stad

Jardin  
de Tuileries

de Seine

Tuileries  
na verwoest

de Tuileries en het Louvre  
(1646-1674)



Nieuwe bouwwerken  
in Parijs in de 17de eeuw

0 25 50  
meter

## Barok in Midden-Europa



het klooster  
Melk (Oostenrijk),  
op een rots gelegen,  
door Brandstuber  
(behouden in 1702)

'... (zoud van de rots... als een  
violet van hemelse glorie'



de Benedictijner kloosterkerk  
Freyung in Füssen  
door Chr. Dietzschke  
(1705-1719)

kerk in zijn meest  
barokke vorm



de abdijkerk van  
Ottobrunen in Beckon, behouden in  
1757, sedert 1748 onder leiding van  
J.M. Fischer

de decoratie is samenvattend element;  
met torens (82 meter), gecompliceerde dakwerk

de abdijkerk van  
Wierzchni hellingen  
in Beckon, door  
Balthasar Neumann  
(1744-1772)

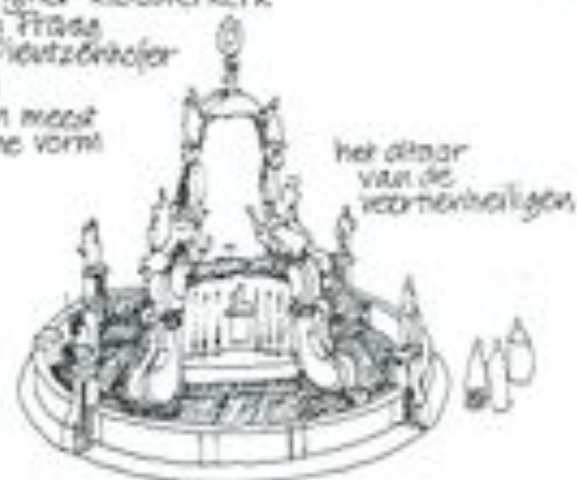

het altaar  
van de  
vierheiligen

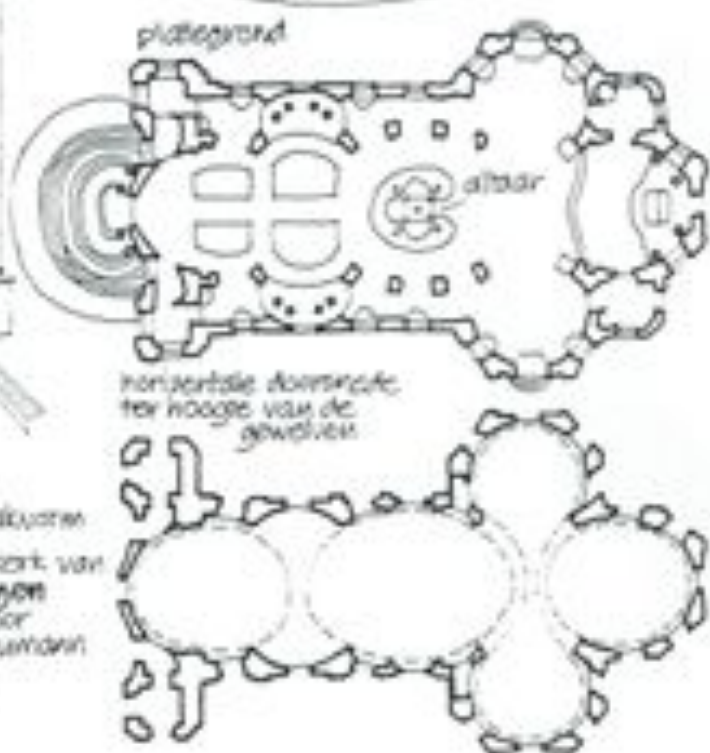

meter



# Art Nouveau, Jugendstil



bekendste papier ontworpen door William Morris, met de vloeiende lijnen en het tweedimensionale karakter dat later als het kenmerk van de Art Nouveau zou worden aangezien

Eugène-Emile Janson's in Brussel (1892) door Victor Horta

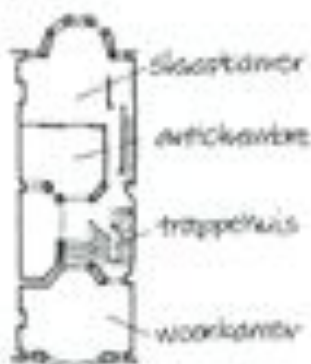

sluipdeur  
wettelijke  
trappenhuis  
woonkamer



schommelstoel uit 1903, ontworpen door Hector van de Velde

Horta's opzet is vrij conventioneel maar de decoratie is zeer original het trappenhuis



Guimard's smeedijzeren toegangspoort van Castel Béranger in Parijs (1894)

de gevel van glas en ijzer van het Maison du Peuple. Horta's gekozen voor de Fayt Overter Beleg in Brussel (1897)



een van Guimard's drie studeerontwerpen voor Metrobegangen bij de Basiliek in Parijs (1900)





Gaudi's  
Casa Milà in Barcelona  
(1905)

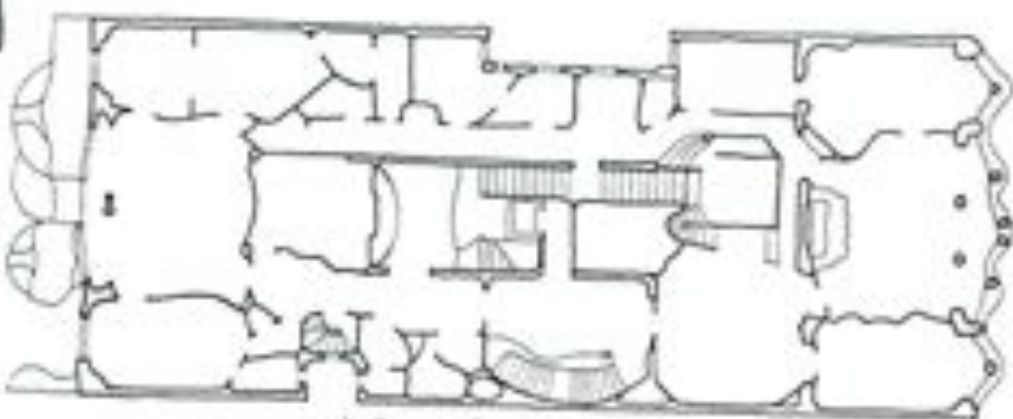

plattegrond van de begane  
grond van het  
Casa Batlló te Barcelona  
(1905) door Gaudi

## Art nouveau Jugendstil 2



Gaudi's kerk van de heilige Familie,  
La Sagrada Família, te Barcelona,  
begonnen in 1883

Glasgow School of Art (1896) door Mackintosh

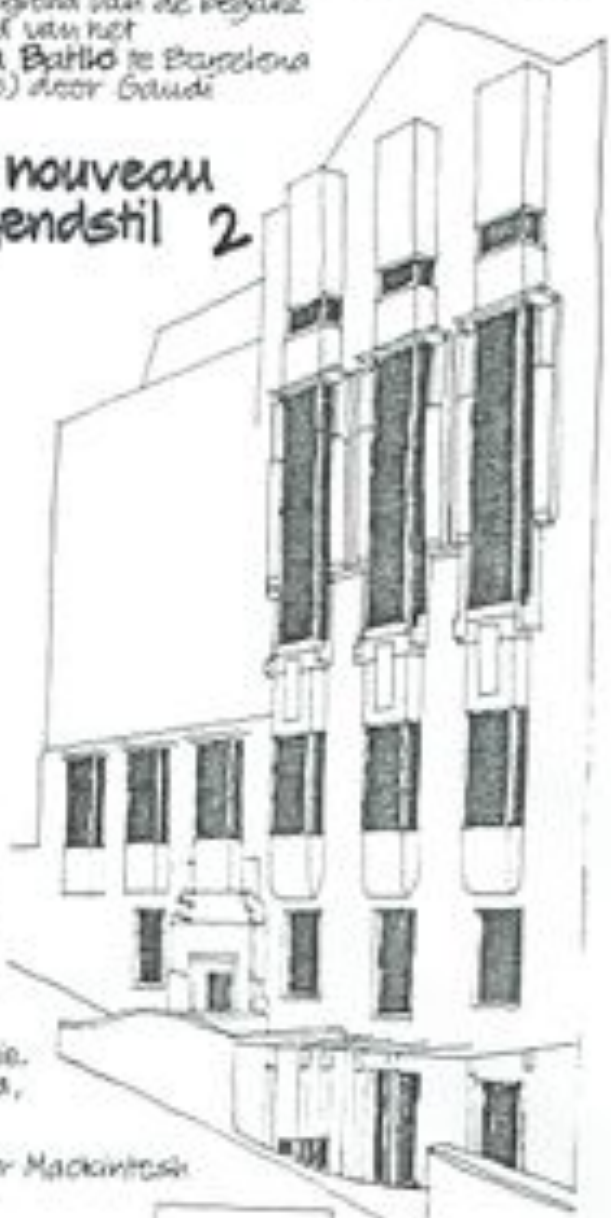

de  
westgevel

de ingangs-  
zijde



ijzeren  
beveiliging  
teven de ingang

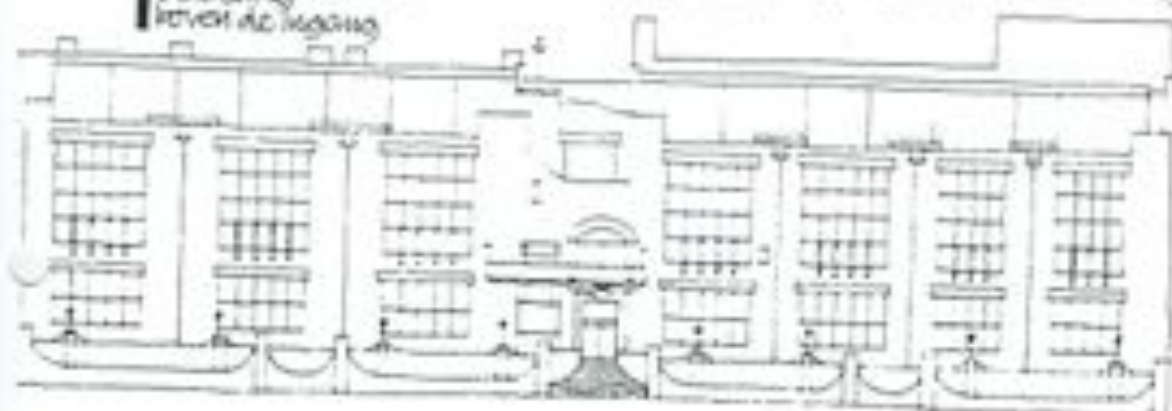

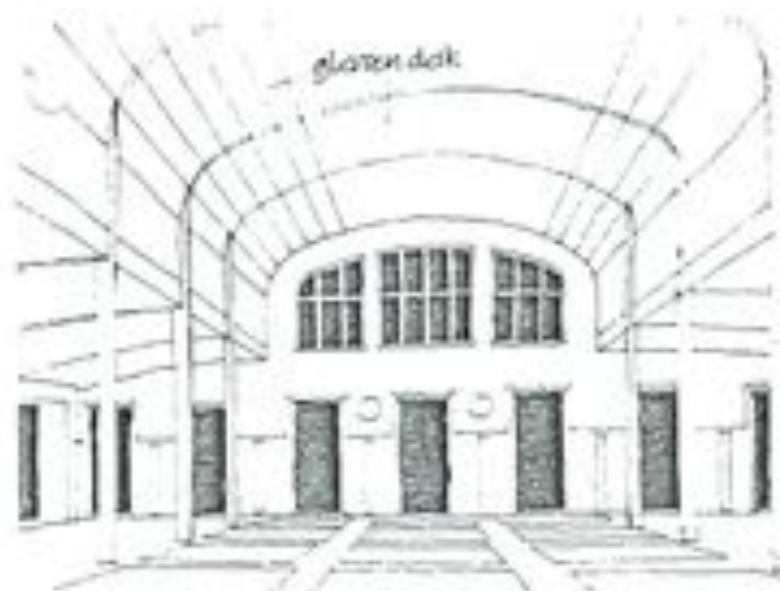

Postspaarbank  
te Wenen (1904)  
door Wagner

## De Sezession (afscheiding)

het  
Sezessions-  
gebouw  
te Wenen  
(1898)  
door  
Glasch

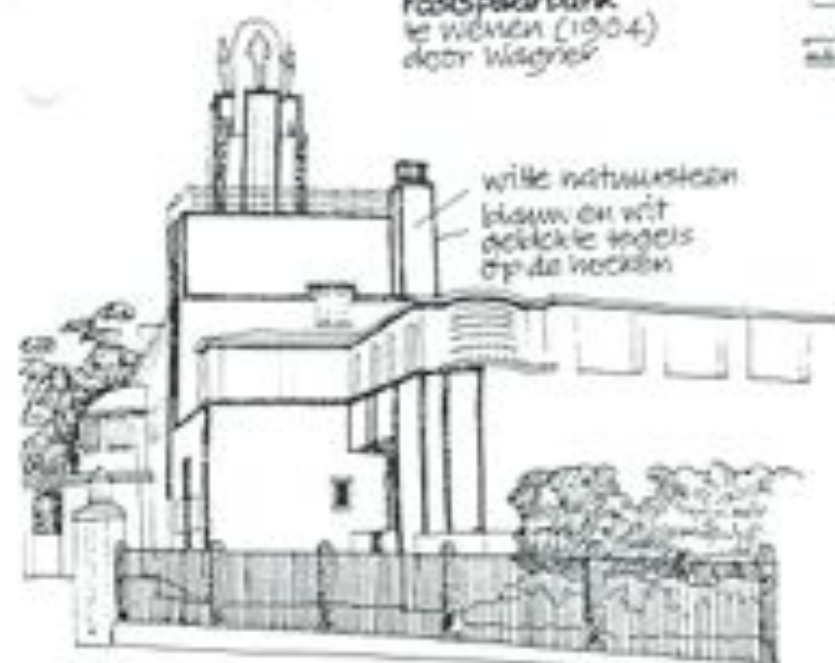
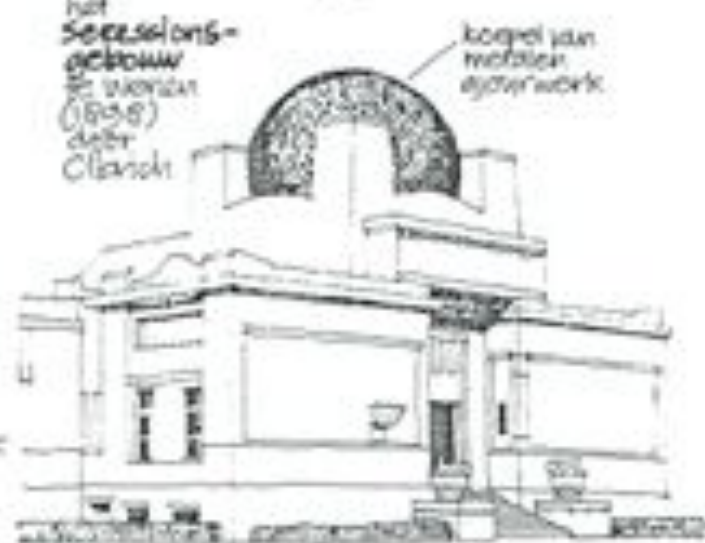

witte natuursteen  
blauw en wit  
dekkende tegels  
op de hoeken



Hochzeitssturm

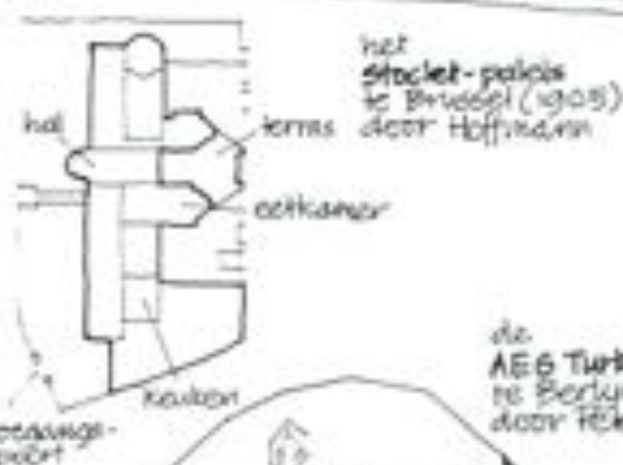

het  
Stocklet-paleis  
te Brussel (1905)  
door Hoffmann

Hochzeitssturm

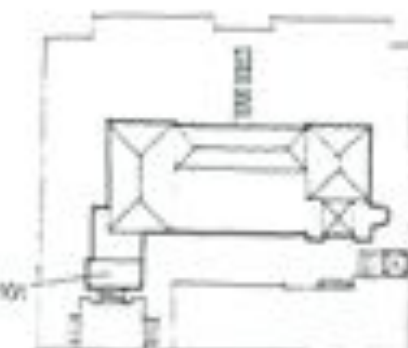

Mathildenhöhe te Darmstadt  
(1901) door Olbricht m.m.v. Behrens



de  
AEG Turbinehal  
te Berlin (1909)  
door Peter Behrens

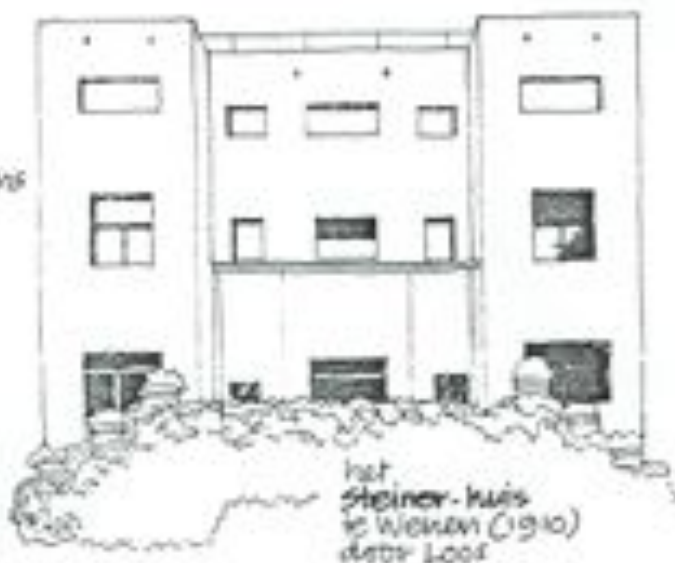

het  
Steiner-huis  
te Wenen (1910)  
door Loos

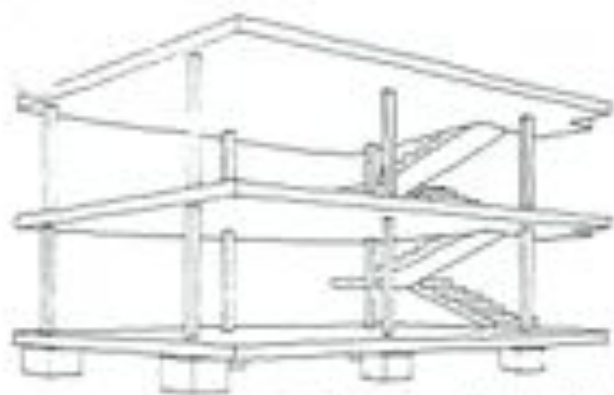

het Dom-ino-huis (1914)

een voorbeeld van het  
Girouan-huis (1920)de dubbelvloer,  
opengeplande villa's  
van de  
Ville Contemporaine

## Le Corbusier

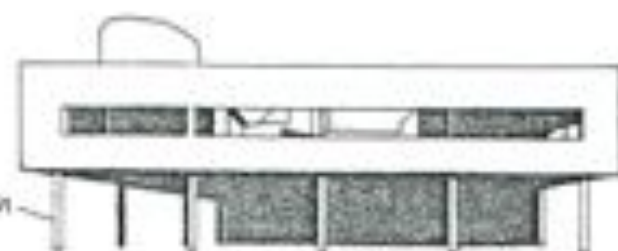
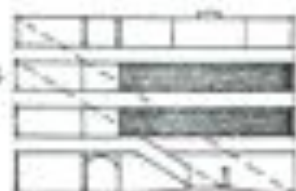
de Villa Savoye te Poissy  
(1929)de Ville  
Contemporaine  
(1924)busvormige  
kantoortorenhet  
Maison  
Stein  
te Garches  
bij Paris  
(1927)de overhangende  
vloer is gesitueerd  
op de Drukenstrade

terras

0 meter

woonkamer

eetkamer

0 meter

terras

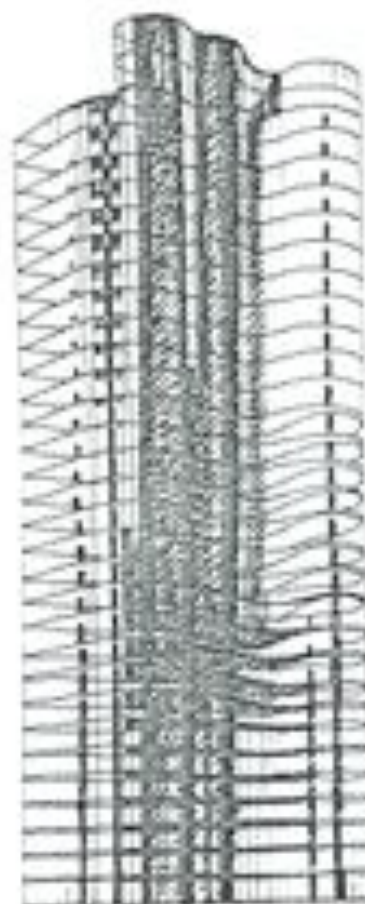

ontwerp voor een  
glazen  
wolkenkrabber  
(1919)

de plattegrond toont  
een expressieisme  
dat Mies later verliet



Monument in Berlijn  
voor Kees Lokkenbeek  
en Rosa Luxemburg (1926)

dekkorridor

woningblok in de  
Weissenhofsiedlung in  
Stuttgart (1927)

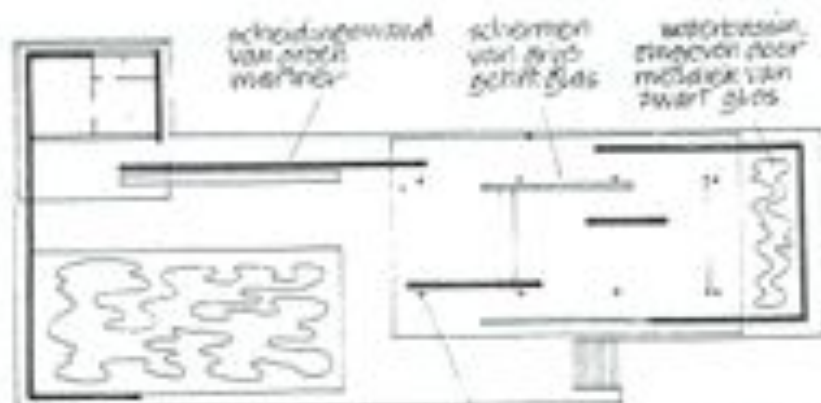

schoudergewand  
van oron  
metalen

schermen  
van zwart  
gebeit glas

waterbasin  
aangevoerd door  
moleuk van  
zwart glas

het Duitse Paviljoen op de  
tentoonstelling te Barcelona  
(1929)

oblong kolommen  
met  
bescherms-  
laag



stapel  
met  
koffieop

leer

de deur  
Mies ontworpen stoel  
voor het Paviljoen te Barcelona

Mies van  
der Rohe

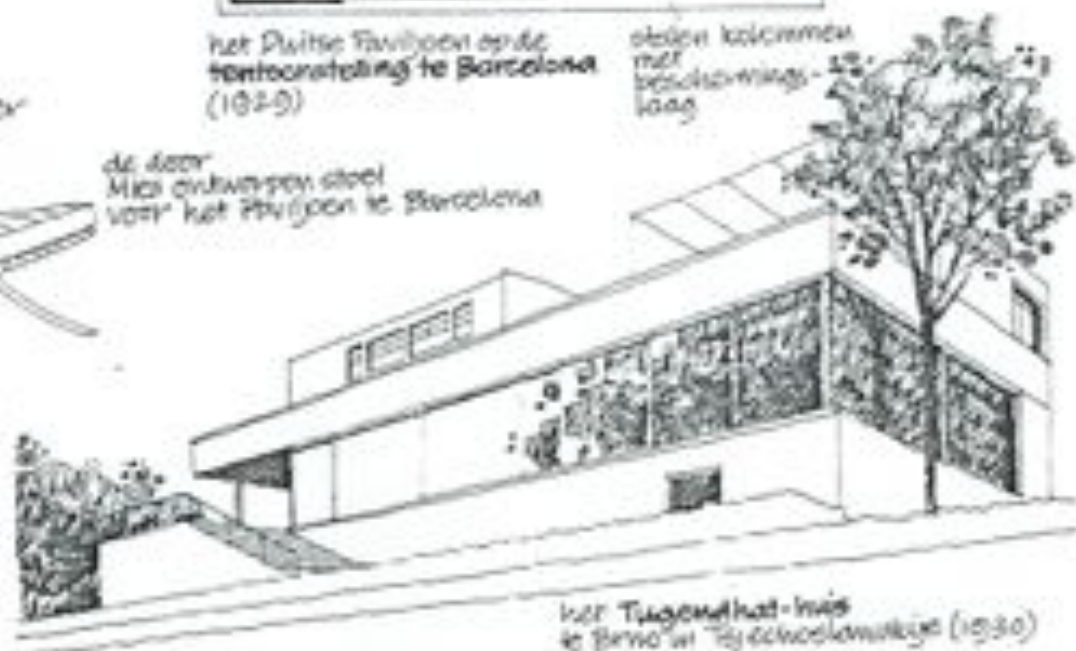

het Tugendhat-huis  
te Brno in Tsjecho-Slowakije (1930)

# Beelden van de vrijheid

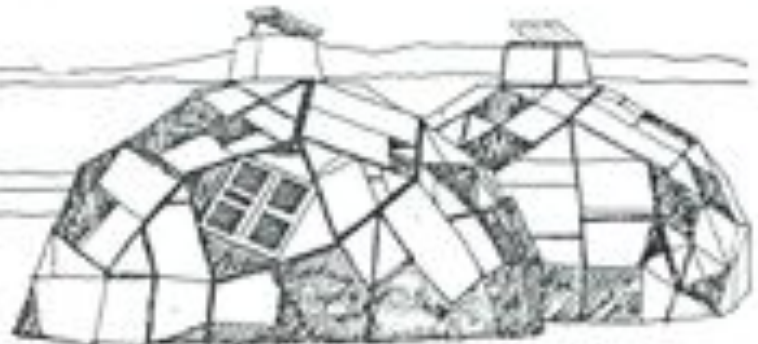

meerkantige koepels van bloekwoning in Drop City in Arizona (1966)

weloverwogen ongelijkvloersheid van Vignola's Guild House Apartments (1960)

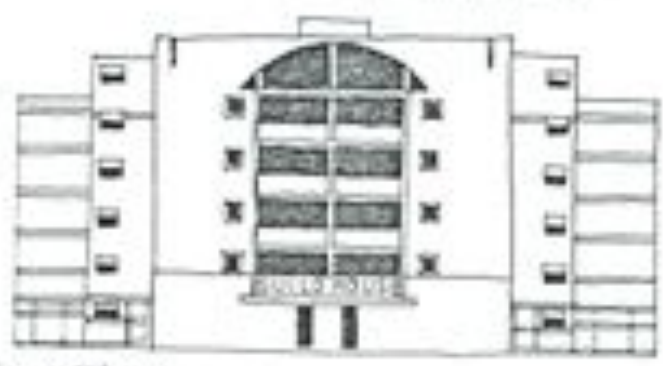

aan het land eigen stijl van Charles Moore's **Sea Ranch housing** in California (1965)



gedeelte van de Universiteit van Leuven (reparatie van 1960-1965) supervisie: Lucien Krill

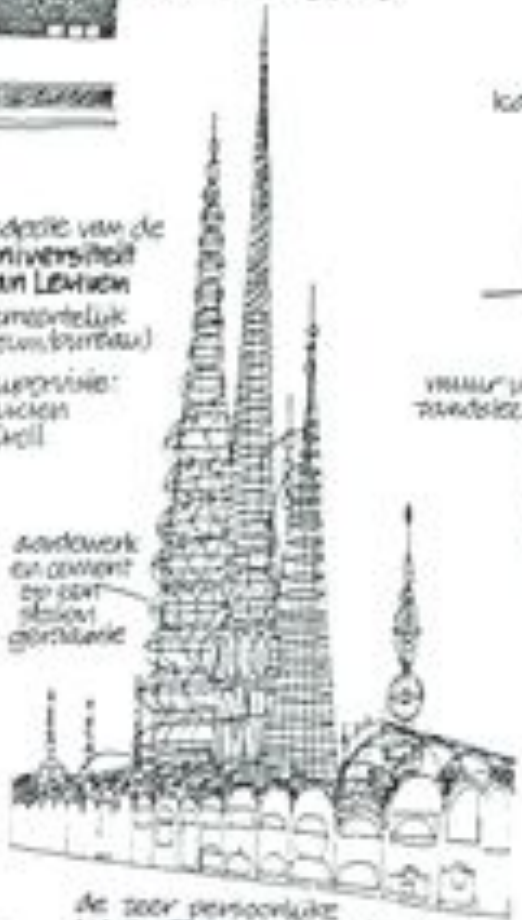

andewerk en comment op dat stelsel gericht

de zeer persoonlijke **Watts Towers** in Los Angeles door Simon Rodia (voltooid in 1954)

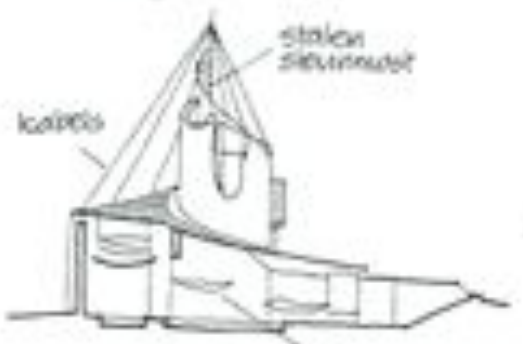

stalen steunbalk

kapels



VRAMU' van parkstraten

woonwoningen opgehangen aan de muur

platteword en doorkaarte van het **Barringer House** op het plateland van Oklaahoma door Bruce Goff (1957)

deel van de **Byker Hall** in Newcastle door Ralph Erskine en de plannende ploeg

